

THERMOROSSI

ARDHEA EVO5 – ARDHEA-F EVO5

ITA - MANUALE DI INSTALLAZIONE, USO E MANUTENZIONE.
FRA - MANUEL D'INSTALLATION, D'UTILISATION ET D'ENTRETIEN.
ENG - INSTALLATION, USE AND MAINTENANCE GUIDE.
DEU - INSTALLATIONS-, BETRIEBS- UND WARTUNGSANLEITUNG.
ESP - MANUAL DE INSTALACIÓN USO Y MANTENIMIENTO.



ITA – Informazioni importanti per la sicurezza ed il corretto funzionamento.
FRA - À lire impérativement! Informations importantes pour la sécurité et le bon fonctionnement.
ENG - Must read! Important information for safety and correct operation.
DEU - Unbedingt lesen! Wichtige Informationen zur Sicherheit und zum sicheren Betrieb.
ESP - ¡Leer! Informaciones importantes para la seguridad y el correcto funcionamiento.

INHALTSVERZEICHNIS

1 – EINFÜHRUNG	5
2 – TECHNISCHE EIGENSCHAFTEN.....	7
3 - ALLGEMEINE BESCHREIBUNG.....	9
4 – INSTALLATION.....	11
5 – ANSCHLÜSSE UND WASSERKREISLAUFSCHEMATA	12
6 – MONTAGE DER KOMPONENTEN	16
7 - GEBRAUCH DES GERÄTES.....	22
8 - REINIGUNG UND WARTUNG	25
9 – RAUCHFÜHRUNG	28
10 – STÖRUNGEN, URSACHEN UND ABHILFE	31
11 – ERSATZTEILE.....	32

EU Declaration of Conformity (DoC) / Konformitätserklärung UE (DoC)

Company name: Firma:	THERMOROSSI S.P.A.	Postal address: Adresse:	VIA GRUMOLO, N° 4
Postcode and city: Postleitzahl und Stadt:	36011 ARSIERO (VI)	Telephone number: Telefonnummer:	0445/741310
E-mail address: E-Mail-Adresse:	INFO@THERMOROSSI.IT		

declare that the DoC is issued under our sole responsibility and belongs to the following product:
bestätigt, dass die Erklärung eigenverantwortlich abgegeben wird und sich auf das folgende Produkt bezieht:

Apparatus model / Product: Beschreibung:	WOOD STOVE HOLZHEIZOFEN	Trademark: Marke:	THERMOROSSI
Models: Modelle:	ARDHEA EVO5 ARDHEA-F EVO5		

The object of the declaration described above is in conformity with the relevant Union harmonisation legislation:
Der Gegenstand der obigen Erklärung genügt der einschlägigen Harmonisierungsvorschrift der Union:

- | | |
|-------------------------------|------------------------------|
| • Richtlinie 2014/30/EU, EMCD | • 2014/30/EU Directive, EMCD |
| • Richtlinie 2014/35/EU, LVD | • 2014/35/EU Directive, LVD |
| • Richtlinie 2011/65/EU, RoHS | • 2011/65/EU Directive, RoHS |

Die folgenden harmonisierten Normen und/oder technischen Spezifikationen wurden angewendet:
The following harmonised standards and/or technical specifications have been applied:

EN 55014-1	EN 60335-1	
EN 55014-2	EN 60335-2-102	EN 50581
EN 61000-3-2	EN 62233	
EN 61000-3-3		

Die Prüfungen nach EN 13240 wurden vorgenommen vom notifizierten Labor Kiwa Cermet Italia S.p.a (N.B. 0476), Viale Venezia 45, 31020 San Vendemiano (Provinz Treviso).

Arsiero, 15/07/2021

Unterschrift/Sign:

THERMOROSSI S.P.A.
Un Administrator

Installations-, Betriebs- und Wartungsanleitung

ARDHEA EVO5 – ARDHEA-F EVO5

THERMOROSSI <i>Fire Savers</i>		LEISTUNGSERKLÄRUNG IN ÜBEREINSTIMMUNG MIT DER RICHTLINIE (UE) 305/2011 <i>DECLARATION OF PERFORMANCE ACCORDING TO REGULATION (EU) 305/2011</i>		N° 50
1	Einziges Identifikationscode des Produkttyps ARDHEA EVO5 <i>Unique identification code of the product type:</i>	2	Typ, Charge, Serie im Sinne von Artikel 11, Absatz 4: ARDHEA EVO5 <i>Model, batch or serial number required under Article 11(4):</i>	
3	Verwendungszwecke des Bauprodukts gemäß der einschlägigen harmonisierten technischen Spezifikation: <i>Intended uses of the construction product, in accordance with the applicable harmonised technical specification:</i> Wasserführendes Gerät für die Wohnraumbeheizung mit Scheitholzbefuerung / Residential space heating appliance with water fired by wood logs			
4	Eingetragener Handelsname und Kontaktanschrift des Herstellers im Sinne von Artikel 11, Absatz 5: <i>Name and contact address of the manufacturer as required pursuant to Article 11 (5):</i> THERMOROSSI S.P.A. Via Grumolo, n° 4 36011 Arsiero (VI)	5	Name und Kontaktanschrift des Bevollmächtigten im Sinne von Artikel 12, Absatz 2: <i>Name and address of the agent as required pursuant to Article 12 (2):</i> -	
6	System zur Bewertung und Kontrolle der Leistungskonstanz des Bauprodukts, siehe Anlage V: System 3 <i>System or systems of assessment and verification of constancy of performance of the construction product as set out in Annex V: System 3</i>			
7	Notifiziertes Labor: <i>Notified laboratory:</i> KIWA CERMET ITALIA S.p.A. N° 0476	Nummer des Prüfberichts nach System 3 / Test report number based on System 3: 2005121		
Erklärte Leistung / Declared performance				
Harmonisierte technische Spezifikation / <i>Harmonized technical specification:</i>		EN 13240:2001		
Grundlegende Eigenschaften / <i>Essential characteristics</i>		Leistung / Performance		
Verhalten im Brandfall / <i>Reaction to fire</i>		A1		
Abstand von brennbaren Materialien <i>Distance to combustible materials</i>		Mindestabstand / <i>Minimum distances</i> (mm): Hinten / <i>rear</i> = 300 Seiten / <i>sides</i> = 300 Vorne / <i>front</i> = 800 Decke / <i>ceiling</i> = - Boden / <i>floor</i> = -		
Risiko des Herausfallens von Glut / <i>Risk of burning fuel falling out</i>		Übereinstimmend / Compliant		
Oberflächentemperatur / <i>Surface temperature</i>		Übereinstimmend / Compliant		
8	Elektrische Sicherheit / <i>Electrical safety</i>	-		
Reinigung / <i>Cleanability</i>		Übereinstimmend / Compliant		
Emission von Verbrennungsprodukten / <i>Emission of combustion products</i>		CO = 79 mg/m³ bei Nennwärmeleistung / <i>CO at Nominal heat output</i>		
Maximaler Betriebsdruck / <i>Maximum operating pressure</i>		2,5 bar		
Rauchgastemperatur mit Nennwärmeleistung / <i>Flue gas temperature at nominal heat output</i>		T 153 °C		
Mechanische Festigkeit (Tragen des Kamins) / <i>Mechanical resistance (to carry a chimney)</i>		NPD {Keine bestimmte Leistung}		
Nennwärmeleistung / <i>Nominal heat output</i>		15,10 kW		
Wärmeleistung im Raum / <i>Room heating output</i>		4,10 kW		
An das Wasser abgegebene Wärmeleistung / <i>Water heating output</i>		11,00 kW		
Wirkungsgrad / <i>Efficiency</i>		92,20% bei Nennwärmeleistung / <i>Nominal heat output</i>		
9	Die Leistung des Produkts, siehe Punkt 1 und 2, ist mit der unter Punkt 8 erklärten Leistung konform. <i>The performance of the product identified in points 1 and 2 is in conformity with the declared performance in point 8.</i> <i>This declaration of performance is issued under the sole responsibility of the manufacturer identified in point 4.</i> Arsiero, 15/07/2021			

Unterschrift/Signature:

THERMOROSSI S.P.A.
Un Administrator

THERMOROSSI <i>Fire Savers</i>		LEISTUNGSERKLÄRUNG IN ÜBEREINSTIMMUNG MIT DER RICHTLINIE (UE) 305/2011 <i>DECLARATION OF PERFORMANCE ACCORDING TO REGULATION (EU) 305/2011</i>		N° 51
1	Einziges Identifikationscode des Produkttyps ARDHEA-F EVO5 <i>Unique identification code of the product type:</i>	2	Typ, Charge, Serie im Sinne von Artikel 11, Absatz 4: ARDHEA-F EVO5 <i>Model, batch or serial number required under Article 11(4):</i>	
3	Verwendungszwecke des Bauprodukts gemäß der einschlägigen harmonisierten technischen Spezifikation: <i>Intended uses of the construction product, in accordance with the applicable harmonised technical specification:</i> Wasserführendes Gerät für die Wohnraumbeheizung mit Scheitholzbefuerung / Residential space heating appliance with water fired by wood logs			
4	Eingetragener Handelsname und Kontaktanschrift des Herstellers im Sinne von Artikel 11, Absatz 5: <i>Name and contact address of the manufacturer as required pursuant to Article 11 (5):</i> THERMOROSSI S.P.A. Via Grumolo, n° 4 36011 Arsiero (VI)	5	Name und Kontaktanschrift des Bevollmächtigten im Sinne von Artikel 12, Absatz 2: <i>Name and address of the agent as required pursuant to Article 12 (2):</i> -	
6	System zur Bewertung und Kontrolle der Leistungskonstanz des Bauprodukts, siehe Anlage V: System 3 <i>System or systems of assessment and verification of constancy of performance of the construction product as set out in Annex V: System 3</i>			
7	Notifiziertes Labor: <i>Notified laboratory:</i> KIWA CERMET ITALIA S.p.A. N° 0476	Nummer des Prüfberichts nach System 3 / Test report number based on System 3: 2005121		
Erklärte Leistung / Declared performance				
Harmonisierte technische Spezifikation / <i>Harmonized technical specification:</i>		EN 13240:2001		
Grundlegende Eigenschaften / <i>Essential characteristics</i>		Leistung / Performance		
Verhalten im Brandfall / <i>Reaction to fire</i>		A1		
Abstand von brennbaren Materialien <i>Distance to combustible materials</i>		Mindestabstand / <i>Minimum distances</i> (mm): Hinten / <i>rear</i> = 300 Seiten / <i>sides</i> = 300 Vorne / <i>front</i> = 800 Decke / <i>ceiling</i> = - Boden / <i>floor</i> = -		
Risiko des Herausfallens von Glut / <i>Risk of burning fuel falling out</i>		Übereinstimmend / Compliant		
Oberflächentemperatur / <i>Surface temperature</i>		Übereinstimmend / Compliant		
8	Elektrische Sicherheit / <i>Electrical safety</i>	-		
Reinigung / <i>Cleanability</i>		Übereinstimmend / Compliant		
Emission von Verbrennungsprodukten / <i>Emission of combustion products</i>		CO = 79 mg/m³ bei Nennwärmeleistung / <i>CO at Nominal heat output</i>		
Maximaler Betriebsdruck / <i>Maximum operating pressure</i>		2,5 bar		
Rauchgastemperatur mit Nennwärmeleistung / <i>Flue gas temperature at nominal heat output</i>		T 153 °C		
Mechanische Festigkeit (Tragen des Kamins) / <i>Mechanical resistance (to carry a chimney)</i>		NPD {Keine bestimmte Leistung}		
Nennwärmeleistung / <i>Nominal heat output</i>		15,10 kW		
Wärmeleistung im Raum / <i>Room heating output</i>		4,10 kW		
An das Wasser abgegebene Wärmeleistung / <i>Water heating output</i>		11,00 kW		
Wirkungsgrad / <i>Efficiency</i>		92,20% bei Nennwärmeleistung / <i>Nominal heat output</i>		
9	Die Leistung des Produkts, siehe Punkt 1 und 2, ist mit der unter Punkt 8 erklärten Leistung konform. <i>The performance of the product identified in points 1 and 2 is in conformity with the declared performance in point 8.</i> <i>This declaration of performance is issued under the sole responsibility of the manufacturer identified in point 4.</i> Arsiero, 15/07/2021			

Unterschrift/Signature:

THERMOROSSI S.P.A.
Un Administrator

ARDHEA EVO5 – ARDHEA-F EVO5

IT – SCHEDA PRODOTTO (UE 2015/1186) EN – PRODUCT FICHE (EU 2015/1186) FR – FICHE PRODUIT (UE 2015/1186) NL – PRODUCTGEGEVENSBLAD (EU 2015/1186) DE – PRODUKTDATENBLATT (EU 2015/1186) ES – FICHA DE PRODUCTO (UE 2015/1186)	IT – MARCHIO EN – BRAND FR – MARQUE NL – MERK DE – MARKE ES – MARCA	THERMOROSSI S.P.A.	
IT – MODELLO EN – MODEL FR – MODÈLE NL – MODEL DE – MODELL ES – MODELO		ARDHEA EVO5	ARDHEA-F EVO5
IT – CLASSE DI EFFICIENZA ENERGETICA EN – ENERGY EFFICIENCY CLASS FR – CLASSE D'EFFICACITÉ ÉNERGÉTIQUE NL – ENERGIE EFFICIENTIEKLASSE DE – ENERGIEEFFIZIENZKLASSE ES – CLASE DE EFICIENCIA ENERGÉTICA		A +	A +
IT – POTENZA TERMICA DIRETTA EN – DIRECT HEAT OUTPUT FR – PUISSANCE THERMIQUE DIRECTE NL – DIREKTE WARMTEAFGIFTE DE – DIREKTE WÄRMELEISTUNG ES – POTENCIA CALORÍFICA DIRECTA		4,1 kW	4,1 kW
IT – POTENZA TERMICA INDIRETTA EN – INDIRECT HEAT OUTPUT FR – PUISSANCE THERMIQUE INDIRECTE NL – INDIRECTE WARMTEAFGIFTE DE – INDIRECTE WÄRMELEISTUNG ES – POTENCIA CALORÍFICA INDIRECTA		11,0 kW	11,0 kW
IT – INDICE DI EFFICIENZA ENERGETICA EN – ENERGY EFFICIENCY INDEX FR – INDICE D'EFFICACITÉ ÉNERGÉTIQUE NL – ENERGIE-EFFICIENTIE-INDEX DE – ENERGIEEFFIZIENZINDEX ES – ÍNDICE DE EFICIENCIA ENERGÉTICA		124	124
IT – EFFICIENZA UTILE ALLA POTENZA TERMICA NOMINALE EN – USEFUL ENERGY EFFICIENCY AT NOMINAL HEAT OUTPUT FR – RENDEMENT UTILE À LA PUISSANCE THERMIQUE NOMINALE NL – NUTTIG RENDEMENT BIJ NOMINAAL VERMOGEN DE – BRENNSTOFF-ENERGIEEFFIZIENZ BEI NENNWÄRMELEISTUNG ES – EFICIENCIA ENERGÉTICA ÚTIL A POTENCIA CALORÍFICA NOMINAL		92,2%	92,2%
IT – EFFICIENZA UTILE AL CARICO MINIMO EN – USEFUL ENERGY EFFICIENCY AT MINIMUM LOAD FR – RENDEMENT UTILE À LA CHARGE MINIMALE NL – NUTTIG RENDEMENT BIJ MINIMALE WARMTEAFGIFTE DE – BRENNSTOFF-ENERGIEEFFIZIENZ BEI MINDESTLAST ES – EFICIENCIA ENERGÉTICA ÚTIL A CARGA MINIMA		-	-
IT – RISPETTARE TUTTE LE ISTRUZIONI RIPORTATE SUL MANUALE DI INSTALLAZIONE USO E MANUTENZIONE EN – ALWAYS FOLLOW THE INSTRUCTIONS PROVIDED IN THE OPERATING AND MAINTENANCE MANUAL FR – RESPECTER TOUTES LES INSTRUCTIONS CITÉES DANS LA NOTICE D'INSTALLATION, UTILISATION ET ENTRETIEN NL – VOLG ALTIJD DE INSTRUCTIES VAN DE INSTALLATIE-, GERUIKERSHANDLEIDING EN DE ONDERHOUDSVOORSCHRIFTEN DE – ERFÜLLEN DIE ANWEISUNGEN DER INSTALLATION, NUTZUNG UND WARTUNG, DIE IN DER ANLEITUNGSBUCH SIND ES – RESPECTAR LAS INSTRUCCIONES REPORTADAS EN EL MANUAL DE UTILIZACIÓN Y MANTENIMIENTO			

THERMOROSSI S.P.A.

bescheinigt die Übereinstimmung mit den Anforderungen des *Erlasses Nr. 186 vom 7. November 2017:*

“Verordnung über die Regelung der Anforderungen, Verfahrensweisen und Zuständigkeiten für die Ausstellung einer Bescheinigung für mit brennbaren festen Biomassen befeuerte Wärmeerzeuger”:

Mit der folgenden Umwelteinstufung:

ARDHEA EVO5	★ ★ ★ ★ ★	(5 STERNE)
ARDHEA-F EVO5	★ ★ ★ ★ ★	(5 STERNE)

Arsiero, 15/07/2021

Unterschrift:

THERMOROSSI S.P.A.
 Un Administrator

1 – EINFÜHRUNG

1.1 SICHERHEITSHINWEISE

Diese Installations-, Betriebs- und Wartungsanleitung ist als wesentlicher Produktbestandteil vom Betreiber aufzubewahren. Vor der Installation, dem Betrieb und der Wartung des Produktes ist diese Anleitung sorgfältig durchzulesen. Bei der Installation und dem Gebrauch des Gerätes müssen alle lokalen, nationalen und europäischen Normen erfüllt werden. Dem Kunden und Betreiber wird empfohlen, alle in dieser Betriebsanleitung aufgeführten Wartungen vorzunehmen.

Dieses Gerät darf nur für den bestimmungsgemäßen Gebrauch eingesetzt werden. Jeder andere Gebrauch gilt als unsachgemäß und damit gefährlich. Für einen unsachgemäßen Gebrauch des Produktes haftet der Betreiber selbst uneingeschränkt. Die Installation, die Wartung und mögliche Reparaturen sind von beruflich ausgebildeten Fachleuten gemäß Erlass Nr. 37 vom 22. Januar 2008 nach den einschlägigen Vorschriften auszuführen. Bei Reparaturen dürfen nur vom Hersteller gelieferte Originalersatzteile verwendet werden. Installationsfehler oder Wartungsmängel können zu Personen- oder Sachschäden führen. In diesem Fall ist der Hersteller jeder Haftung enthoben. Jeder nicht ausdrücklich von Thermorossi S.p.A. genehmigte Zugriff auf alle Systeme, Komponenten, inneren und äußeren Teile des Gerätes sowie auf mitgeliefertes Sonderzubehör führt zum Erlöschen der Gewährleistungsrechte und zum Ausschluss der Herstellerhaftung im Sinne des Präsidentenerlasses D.P.R. 224 vom 24.05.1988, art. 6/b. Gehen Sie sorgsam mit dieser Anleitung um und bewahren Sie es an einem leicht und schnell zugänglichen Ort auf. Geht es verloren oder wird es beschädigt, muss der Betreiber ein Exemplar beim Hersteller anfordern. Wird das Gerät an einen anderen Betreiber weiterveräußert oder übergeben, muss stets sichergestellt sein, dass es mit der Anleitung vereint bleibt. Die Bild Darstellungen und Abbildungen in diesem Handbuch dienen einzig der Veranschaulichung und können von der Wirklichkeit abweichen. Thermorossi behält sich außerdem vor, jederzeit und ohne Vorankündigung den Inhalt dieses Handbuches zu ändern.

Thermorossi S.p.A. hält die Urheberrechte an dieser Betriebsanleitung. Ohne Genehmigung können die enthaltenen Ausführungen nicht vervielfältigt, Dritten zugänglich gemacht oder für andere Zwecke verwendet werden.

1.2 SICHERHEITSVORSCHRIFTEN



PERSONENSCHÄDEN

Dieses Sicherheitssymbol markiert wichtige Hinweise innerhalb des Handbuches. Der auf das Symbol folgende Hinweis ist aufmerksam zu lesen, weil bei seiner Missachtung für die Benutzer des Gerätes schwere Schäden drohen.



SACHSCHÄDEN

Dieses Sicherheitssymbol markiert Hinweise oder Anweisungen, von deren Beachtung der einwandfreie Betrieb des Gerätes abhängt. Werden sie nicht peinlich genau befolgt, kann der Gerät ernsthaften Schaden nehmen.



INFORMATIONEN

Dieses Symbol markiert wichtige Anweisungen für den einwandfreien Betrieb des Gerätes. Werden Sie nicht genau befolgt, sind keine zufrieden stellenden Leistungen zu erwarten.

1.3 EMPFEHLUNGEN



Vor der Nutzung des Gerätes muss das vorliegende Benutzungs- und Wartungshandbuch in allen Teilen aufmerksam gelesen werden, weil die Kenntnis der in diesem Schriftwerk enthaltenen Informationen und Vorschriften von wesentlicher Bedeutung für den korrekten Gebrauch des Gerätes ist.

Es wird - auch Dritten gegenüber - keine Haftung für Schäden übernommen, wenn die Angaben zur Installation, zum Gebrauch und zur Wartung des Gerätes nicht befolgt werden. Für Änderungen, die der Betreiber selbst durchführt oder durch Beauftragte durchführen lässt, übernimmt er die volle Verantwortung. Sache des Betreibers sind alle Tätigkeiten vor und während des Betriebes, die notwendig sind, um das Gerät funktionsfähig zu erhalten.



Falls ein größerer Rückstau von Rauchgasen in der Brennkammer festgestellt wird, entfernen Sie sich sofort vom Gerät. Insbesondere entfernen Sie sich bitte von der Glasscheibe der Brennkammertür. Eine zu starke Konzentration von unverbrannten Gasen kann zu einer Verpuffung führen und das Glas bersten lassen. Öffnen Sie die Beschickungstür unter keinen Umständen und nähern Sie sich dem Produkt nicht an, solange keine Flamme vorhanden ist. Anschließend wenden Sie sich bitte an Ihren Kundendienst, um die Ursachen festzustellen. Das Gerät darf anschließend unter keinen Umständen angefeuert werden.

1.4 ALLGEMEINE HINWEISE



Achtung: Das Gerät muss unbedingt an eine Anlage mit Schutzleiter (PE) angeschlossen werden (gemäß den für Niederspannungsgeräte einschlägigen Richtlinien). Vor der Installation des Gerätes ist zu prüfen, ob der Erdungskreislauf der Versorgungsanlage funktionstüchtig ist.

Achtung: Der Kabelquerschnitt darf jedoch keinesfalls 1,5 mm² unterschreiten. Das Gerät muss mit einer Spannung von 230V und d 50 Hz versorgt werden. Das Gerät muss so aufgestellt werden, dass die Versorgungssteckdose im Raum zugänglich ist. Soweit noch kein geeigneter Leistungsschalter vorhanden ist, muss dem Gerät ein solcher vorgeschaltet werden.

Das Produkt darf nicht von Kindern unter 8 Jahren, von Menschen mit eingeschränkten geistigen, sensorischen oder körperlichen Fähigkeiten oder von Menschen bedient werden, die die Anleitungen zum Betrieb und zur Wartung des Produktes nicht kennen (die genannten Anleitungen befinden sich in diesem Heftchen). Kinder dürfen nicht mit dem Gerät spielen.

ARDHEA EVO5 – ARDHEA-F EVO5

ACHTUNG: Vor jedem Gebrauch ist sicherzustellen, dass der Verbrennungsrost und der Aschekasten gut gereinigt sind. Kontrollieren Sie, ob die Feuerraumtür einwandfrei und dicht geschlossen ist.

ACHTUNG: Das Öffnen der Tür ist strikt untersagt, wenn die Flamme noch brennt. Während des Betriebs können die Rauchabzugsrohre, die Tür, die Griffe und einige Geräteteile sehr hohe Temperaturen erreichen. Passen Sie bitte auf, sie nicht zu berühren. Lehren Sie bitte Ihre Kinder, sich dieser Gefahren bewusst zu werden. Setzen Sie Ihren Körper nicht längere Zeit der Heißluft aus und überheizen Sie den Raum nicht, in dem das Gerät steht: Derartige Verhaltensweisen können gesundheitliche Probleme verursachen. Setzen Sie nicht Pflanzen oder Tiere direkt dem Heißluftstrom aus, weil dies eine schädliche Wirkung auf sie haben könnte. Es ist untersagt, zum Anfeuern und Wiederanfachen flüssige oder gasförmige Stoffe wie Alkohol, Benzin oder Ähnliches zu verwenden. Verwenden Sie nur Kleinholz. Stellen Sie keine nicht hitzebeständigen, entzündlichen oder brennbaren Gegenstände in der Nähe vom Gerät: Sie müssen in angemessener Entfernung zum Ofen bleiben. Verwenden Sie das Produkt nicht als Auflage für die Trocknung von Kleidungsstücken. Gestelle zur Trocknung von Wäsche müssen in angemessener Entfernung zum Ofen bleiben. Während des Betriebes ist es streng verboten, das Gerät vom Stromnetz zu trennen.



Achtung: Das Gerät darf nicht nass werden, nicht die nassen Hände elektrischen Teilen annähern. Keine heiße Asche ansaugen: Das verwendete Sauggerät kann dabei Schaden nehmen. Alle in diesem Handbuch beschriebenen Reinigungen müssen bei erkaltetem und ausgeschaltetem Gerät ausgeführt werden.



Achtung! Hinweis für Kunden aus der Schweiz.

Bitte beachten Sie die geltenden Kantonsvorschriften der Feuerwehr (Meldepflicht und Sicherheitsabstände) und die vom Verband der Brandversicherungsinstitute (VKF - AEAI) herausgegebene Merkschrift zur Installation von Öfen.



ACHTUNG: Es ist vorgeschrieben, das Gerät zu erden. Die Missachtung dieser Vorgabe kann zu schweren Schäden am Korpus des Gerätes führen, die nicht unter die Gewährleistung fallen. Der Erdungsanschluss muss von einem Elektriker geprüft werden. Zwischen der Erde des Generators und der eigentlichen Erde der Anlage darf kein elektrisches Potenzial (Volts) bestehen.

1.5 TRANSPORT UND EINLAGERUNG

TRANSPORT UND VERBRINGUNG

Der Gerätes Körper darf ausschließlich nur mit Karren verbracht werden. Besondere Aufmerksamkeit ist darauf zu richten, dass die Glasscheibe und alle empfindlichen Teile vor mechanischen Erschütterungen bewahrt werden, die das Gerät beschädigen und den einwandfreien Betrieb beeinträchtigen könnten.

LAGERUNG

Das Gerät ist in Räumlichkeiten ohne Feuchtigkeit zu lagern, wo es nicht den Witterungseinflüssen ausgesetzt ist. Es ist nicht ratsam, das Gerät direkt auf dem Boden abzustellen. Der Hersteller haftet nicht für Schäden an Böden aus Holz oder anderem Material. Es wird davon abgeraten, das Produkt sehr lange im Lager aufzubewahren.

1.6 INFORMATIONEN ZUR KORREKTEN PRODUKTENTSORGUNG



Am Ende seiner Nutzungsdauer darf das Produkt nicht als Siedlungsmüll entsorgt werden, sondern umweltgerecht und im Einklang mit den einschlägigen Vorschriften. Es ist bei von den Kommunalverwaltungen eingerichteten Stellen für die differenzierte Erfassung von Abfällen abzugeben. Die sachgerechte Entsorgung verhindert nicht nur eine Verschmutzung der Umwelt, sondern ermöglicht darüber hinaus auch die Einsammlung und Wiederverwertung der Werkstoffe.

2 – TECHNISCHE EIGENSCHAFTEN

	ARDHEA EVO5	ARDHEA-F EVO5
Höhe (mm)	1.171	1.533
Tiefe (mm)	642	642
Breite (mm)	592	592
Leergewicht ohne Verkleidungen (kg)	215	258
Ø Rauchabzug innen (mm)	150	150
Ø Rauchabzug außen (mm)	154	154
Minstdurchzug (Pa)	14	14
Maximal zulässige Brennstofffüllung Kg ***	4,6	4,6
Maximaler Stundenverbrauch (Kg/h) ***	3,8	3,8
Mittlere Dauer einer Brennstofffüllung (Min) **	50	50
Wärmebelastung (kW) **	16,4	16,4
Nominelle Wärmeleistung (kW) **	15,1	15,1
Wasserwärmeleistung (kW) **	11,0	11,0
Raumwärmeleistung (kW) **	4,1	4,1
Wirkungsgrad (%) **	92,2	92,2
CO-Emissionen (mg/m ³ bei 13% O ₂) **	79	79
Raumheizvermögen (m ³) *	400	400
Mittlere Rauchttemperatur (°C) **	153	153
Abgasmassenstrom (g/s) **	8,2	8,2
Wasserinhalt (l)	33	33
Mindestbetriebsdruck	1,0	1,0
Maximaler Betriebsdruck	2,5	2,5
Höchsttemperatur Vorlauf Wasser (°C)	80	80
Geringste Wasserrücklauftemperatur (°C)	55	55
Abmessungen Feueröffnung (mm) (LxH)	306x316	306x316
Abmessungen Feuerraum (mm) (LxHxT)	424x430x355	424x430x355
Abmessungen Ofen (mm) (LxHxT)	-	340x277x390
Spannung und Frequenz Stromversorgung (V – Hz)	230 – 50	230 – 50

* **WICHTIG:** Zu berücksichtigen ist, dass das Raumheizvermögen in erheblichem Maße von der Wärmedämmung der Wohnung (Energieklasse der Immobilie) und davon abhängt, wo das Geräte in der Wohnung steht. Die angegebenen Werte können deshalb erheblichen Änderungen unterworfen sein.

** **ACHTUNG:** die angegebenen Werte wurden unter Verwendung von Buchenholzscheiten (3 Scheite) mit einem Heizwert von 15.429 kJ/kg oder weniger und einer Feuchtigkeit von unter 15% ermittelt. Wird Holz verfeuert, dessen Eigenschaften ungünstiger sind als diese Angaben, sind ein geringerer Wirkungsgrad, weniger Leistung und mehr Restasche die Folgen. Ausserdem wird die Glasscheibe der Beschickungstür stärker verschmutzt.

*** Es ist strikt verboten, eine größere als die in der Tabelle genannte Brennstoffmenge aufzugeben. Nicht unter die Gewährleistung fallen Schäden, die daraus resultieren, dass das Gerät längere Zeit zu hohen Temperaturen ausgesetzt worden ist.

2.1 ABMESSUNGEN

ARDHEA EVO5

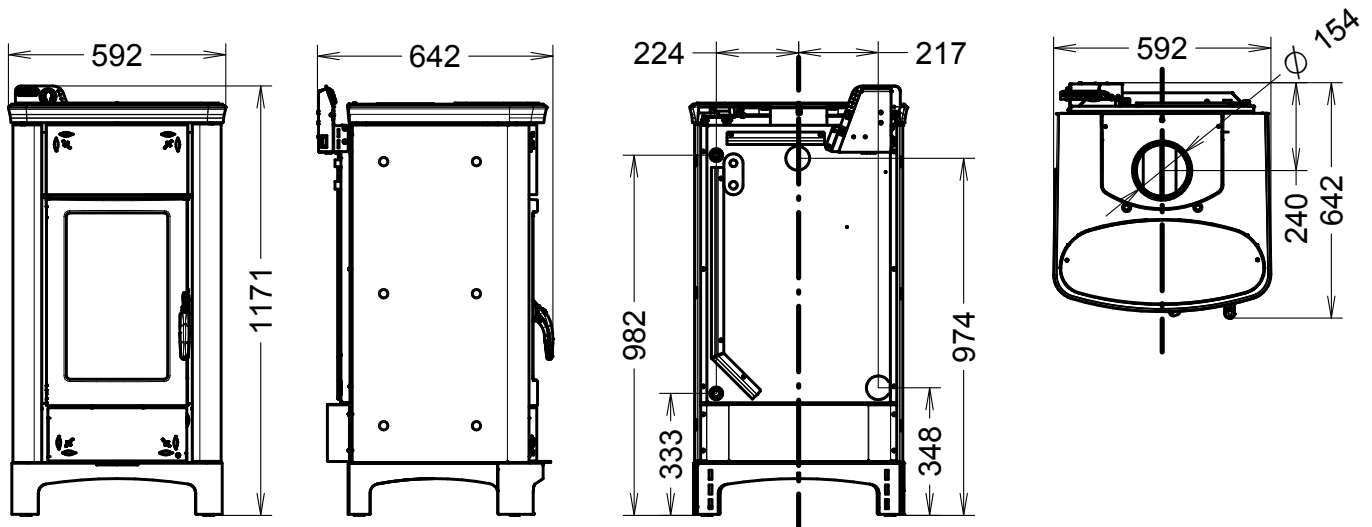

ARDHEA-F EVO5

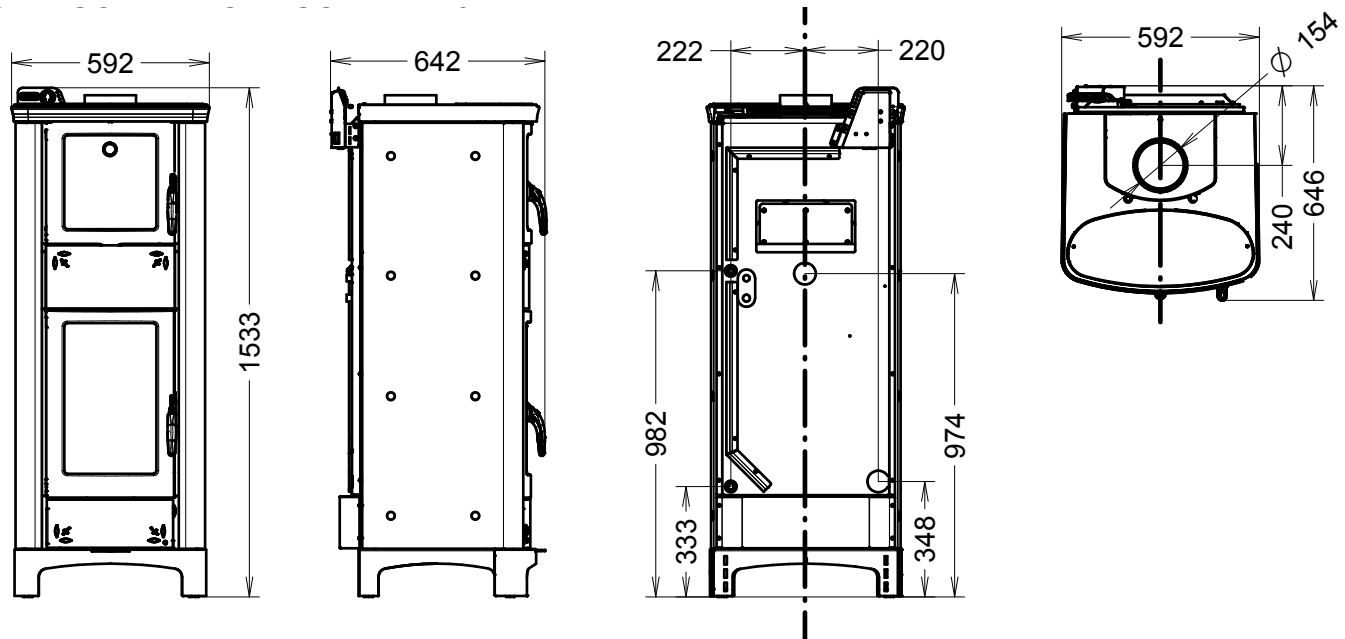

3 - ALLGEMEINE BESCHREIBUNG

3.1 DER BRENNSTOFF

Als Brennstoff ist normales Scheitholz mit einem Feuchtigkeitsgehalt zwischen 10 und 20% und einem Heizwert von 13.000 bis 15.429 KJ/kg zu verwenden. Empfohlen wird Holz der Buche oder Weißbuche. Wird Holz mit einem geringeren Feuchtigkeitsgehalt oder einem höheren Heizwert benutzt, erzeugt der Ofen mehr Wärme.

Den richtigen Brennstoff zu kennen und zu benutzen, gehört zu den wichtigsten Aspekten, die für einen einwandfreien und dauerhaften Betrieb des Gerätes zu beachten sind. Diesbezüglich wird empfohlen, nur trockenes, gut abgelagertes Holz zu verwenden. Abgeraten wird davon, nasses oder weniger als 18 bis 20 Monate gelagertes Holz zu verwenden. Das könnte zu Fehlfunktionen und zur Bildung von Teer führen, der die Wände der Brennkammer dauerhaft schwärzt.

Empfohlen wird die Verwendung von Scheitholz mit einer Länge von 250 mm (empfohlener max. Querschnitt Ø 80 mm). Höchstens 3 bis 4 Scheite dürfen gleichzeitig aufgegeben werden.

MAXIMAL ZULÄSSIGE ZULADUNG: 4,6 kg

ZWISCHEN ZWEI BRENNHOLZAUFGABEN DÜRFEN NICHT WENIGER ALS 50 MINUTEN LIEGEN. BEI ZUFÜHRUNG EINER HÖHEREN BRENNSTOFFMENGE ODER MEHREREN BRENNSTOFFAUFGABEN IN EINER STUNDE WIRD DAS GERÄT SEHR HOHEN TEMPERATUREN AUSGESETZT. AUS DIESEM GRUND WIRD IM RAHMEN DER GEWÄHRLEISTUNG KEIN SCHADEN ANERKANNT, DER DARAUS RESULTIERT, DASS DAS GERÄT LÄNGERE ZEIT SOLCH HOHEN TEMPERATUREN AUSGESETZT WURDE.

Bei Verwendung von Brennstoff, der den obigen Vorgaben nicht entspricht sowie bei Verwendung anderer Substanzen oder Brennstoffe erlischt sofort die Gewährleistung für das Gerät. Das Gerät darf nicht zur Müllverbrennung verwendet werden. Verboten ist die Benutzung sämtlicher flüssiger und gasförmiger Brennstoffe. Das Gerät darf nicht mit zu großen Brennstoffmengen überlastet werden. Der vorgegebene Höchstverbrauch ist streng einzuhalten.

3.2 HAUPTKOMOPONENTEN

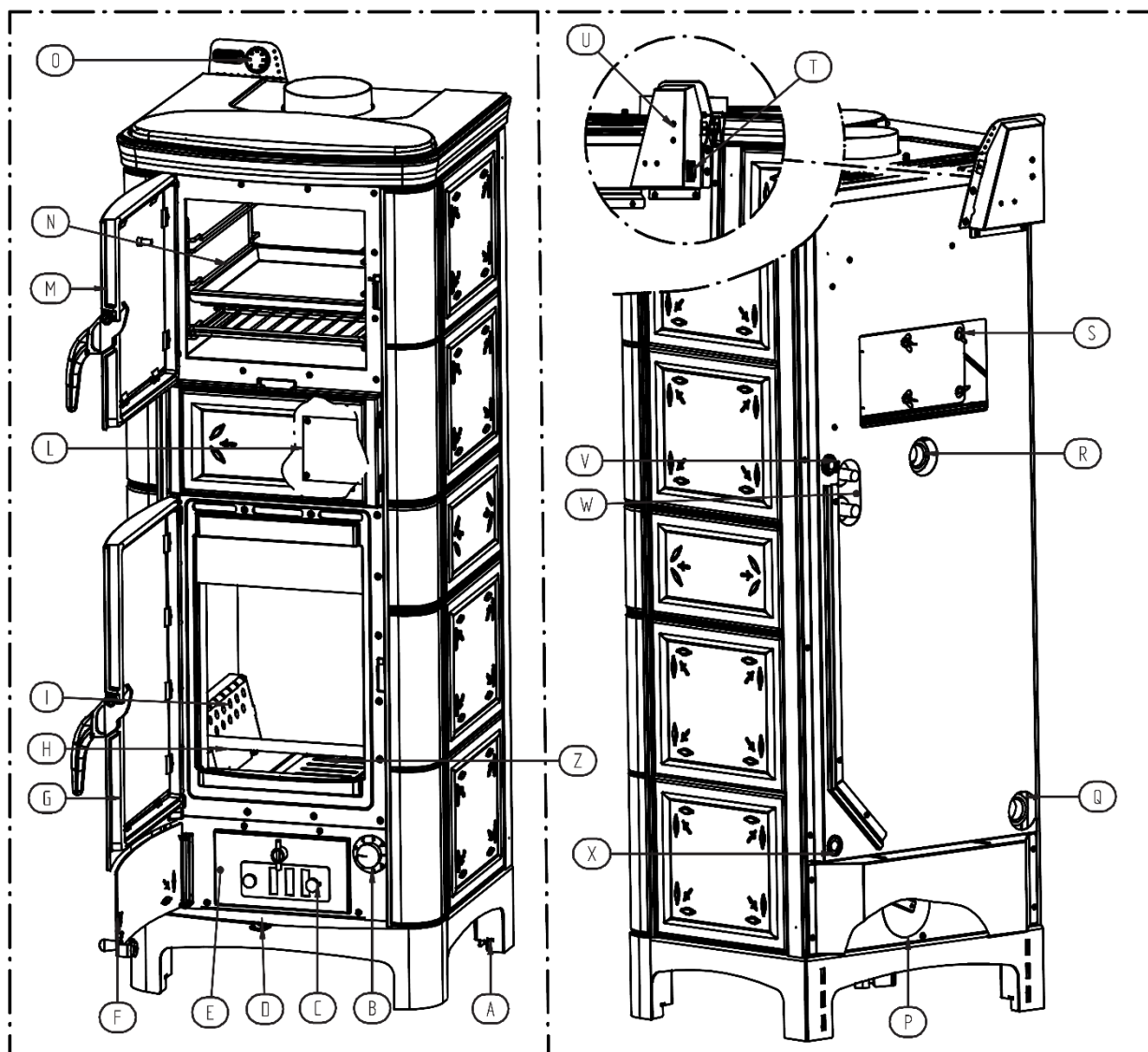

LEGENDE

A	Verstellbare Standfüße	B	Drehknopf für die Primärluftregelung
C	Gitter zum Anfachen des Feuers	D	Sekundärlufthebel
E	Aschekasten	F	Tür zum Fach mit dem Aschekasten
G	Beschickungstür	H	Flammschutz
I	Sekundärluftkasten	L	Platte zum Einsetzen des Sicherheitswärmetauschers
M	Ofentür (nur Ardhea-F EVO5)	N	Ofen (nur Ardhea-F EVO5)
O	Thermometer zur Wassertemperaturmessung	P	Automatischer Thermostat
Q	Anlagenrücklauf 1 ¼" F	R	Anlagenvorlauf 1 ¼" F
S	Reinigungsverschluss	T	Kontrolllampe „Pumpe aktiv“
U	Kondenswasserschutzthermostat	V	Schacht Sondenhalter
W	Verbindungsstücke für Sicherheitswärmetauscher ½" F	X	Abfluss / Auffüllen Anlage ½" F
Z	Brennkammergitter		

B - Drehknopf für die Primärluftregelung

Mit ihm wird der Primärluftzustrom geregelt. Indem sie den Rost des Feuerraums durchströmt, speist die Primärluft die Verbrennung und bestimmt dabei deren Leistung und Geschwindigkeit. Dreht man den Knopf gegen Null, wird der Luftzustrom vermindert. Dreht man den Knopf hingegen in Richtung Acht, erhöht sich der Luftzustrom. Um Kondensationserscheinungen zu vermeiden oder zu begrenzen, wird empfohlen, den Regler auf 5 - 6 zu halten.

D – Sekundärlufthebel

Mit ihm wird die Zufuhr der Luft geregelt, die die Öffnungen in den Sekundärluftkästen durchströmt. Diese Luft wird vorewärmt und begünstigt die Zündung der zweiten Verbrennung. Wird der Hebel zu dem "-" Zeichen versetzt, verringert sich der Luftzustrom. Verschiebt man ihn hingegen zu dem "+" Zeichen, wird mehr Luft zugeführt.

4 – INSTALLATION

4.1 AUFSTELLEN DES GERÄTES



Es wird empfohlen, die allgemeinen Hinweise aus Abschnitt 1.1 genau zu befolgen. Zu berücksichtigen ist vor allem, dass der Boden des Raumes, in dem das Gerät installiert ist, dessen Gewicht und auch das Gewicht des darin enthaltenen Wassers aushalten muss. Sollte diese Voraussetzung nicht erfüllt sein, sind entsprechende Abhilfemaßnahmen zu treffen (zum Beispiel die Verwendung einer Platte zur Verteilung der Gewichtsbelastung).



ACHTUNG: Der Raum, in dem das Gerät betrieben wird, muss ausreichend belüftet und frei von Feuchtigkeit und salzhaltiger Luft sein. Eine erhöhte Feuchtigkeit oder ein hoher Salzgehalt in der Raumluft kann zu Rost oder Korrosionsvorgängen führen, die im Rahmen der Gewährleistung nicht anerkannt werden. Das Gerät muss mit einem Mindestsicherheitsabstand zu Wänden und umstehenden Möbelstücken aufgestellt werden. Für leicht entzündliche Teile in der Nähe des Gerätes (z. B. Holzvertäfelungen, Möbel, Gardinen, Gemälde oder Sofas) sind die nebenstehenden Mindestabstände unbedingt einzuhalten.



Bei einem Fußboden aus Holz oder brennbarem Material ist es vorgeschrieben, zwischen Gerät und Boden einen Feuer hemmenden Bodenschoner zwischenzulegen. Die Installation in der Nähe wärmeempfindlicher Materialien ist dann zulässig, wenn ein geeigneter Schutz aus wärmedämmendem und feuerhemmendem Material zwischengeschaltet wird (Uni 10683). Die Missachtung dieser Auflagen führt zum sofortigen Erlöschen der Gewährleistung für das Gerät.

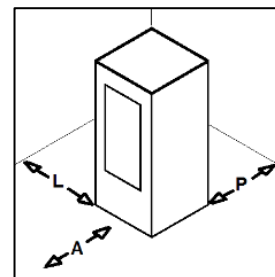

A = 800 mm

L = 300 mm

P = 300 mm

Der Kunden, der den Ofen betreibt, muss sich vom Installateur die Konformitätsbescheinigung der Anlage ausstellen lassen (inklusive Plan). Folgende Dokumente sind beizufügen:

- a) Bericht, in dem die Art der verwendeten Materialien genannt ist.
- b) Plan nach Art. 5 des Ministerialerlasses Nr. 37 vom 22. Januar 2008.
- d) Verweis auf vollständig oder teilweise vorhandene Konformitätserklärungen (z. B. Rauchkanal)
- e) Kopie der Bescheinigung über die Anerkennung der berufstechnischen Voraussetzungen.



Diese Dokumente müssen nach dem Gesetz gemeinsam mit der Installations-, Betriebs- und Wartungsanleitung aufbewahrt werden. Der Kunde, der den Ofen betreibt, muss selbst oder durch Dritte prüfen, ob die Installation nach den einschlägigen geltenden Vorschriften fachgerecht vorgenommen worden ist. Die Installation des Gerätes in nicht geeigneten Räumen wie Schlafzimmern, in Bädern, der Dusche oder in Garagen oder Car Ports ist unzulässig. Die Aufstellung des Gerätes in explosionsfähiger Atmosphäre ist untersagt.



ACHTUNG, das Gerät ist kein Haushaltsgerät: Werden die Angaben aus diesem Handbuch nicht beachtet, ist die Installation nicht fachgerecht ausgeführt oder werden die einschlägigen Bestimmungen nicht befolgt, können sich sowohl für Menschen, als auch für Sachwerte Gefahrensituationen ergeben. Der Betreiber hat eigenverantwortlich zu überprüfen, ob der Raum ein geeignetes Lüftungsgitter für die Zufuhr des vom Gerät benötigten Sauerstoffes besitzt. Es ist streng untersagt, das Gerät zum Einbau in eine andere Einheit zu benutzen oder in der Nähe von Möbeln zu installieren.

4.2 ENTFERNEN DER TRANSPORTVERPACKUNG DES GERÄTES

Das Gerät wird auf Palette verpackt angeliefert. Das Gerät darf nur mit Karren und nur in senkrechter Position verbracht werden. Vor der Aufstellung und Installation muss das Gerät wie folgt von der Palette abgenommen werden:

- Die Abdeckung und die Seitenplatten der Palette abnehmen und eventuelle Schrauben für die Befestigung an der Palette entfernen.
- Das Gerät mit einer Sackkarre von der Palette nehmen. Wegen des Gewichts empfehlen wir, dass daran zwei Personen mitwirken.
- Kontrollieren, ob sich alle beweglichen Komponenten an Ort und Stelle befinden. Ebenso müssen Etiketten und anderes selbstklebendes Material von den Scheiben entfernt werden.

4.3 ANSCHLUSS AN DEN RAUCHKANAL



Beim Anschluss des Gerätes an den Rauchkanal müssen sämtliche Anweisungen aus diesem Heft, insbesondere aus dem entsprechenden Kapitel, beachtet werden.

5 – ANSCHLÜSSE UND WASSERKREISLAUFSCHEMATA

5.1 FÜR DIE HYDRAULIKANLAGE ZU BEACHTENDE VORSCHRIFTEN



Die Hydraulikanlage muss zwingend von Fachleuten ausgeführt werden, die die oben genannten Vorschriften kennen und die beruflichen Voraussetzungen für die Ausstellung von Konformitätserklärungen nach dem Ministerialerlass 37 vom 22. Januar 2008 erfüllen. Die Anlage muss sachgerecht im Verhältnis zur Leistung des Generators bemessen werden.



ACHTUNG: Es ist vorgeschrieben, den Wärmeerzeuger zu erden. Die Missachtung dieser Vorgabe kann zu schweren Schäden am Korpus des Gerätes führen, die nicht unter die Gewährleistung fallen. Der Erdungsanschluss muss von einem Elektriker geprüft werden. Zwischen der Erdung des Wärmeerzeugers und der tatsächlichen Erde der Anlage (Erder) darf kein elektrisches Potential (Volt) bestehen. Um die elektrochemische Korrosion des Geräteskorpus zu verhindern, ist vorgeschrieben, dass keine verzinkten Rohrleitungen und verzinkte Verbindungsstücke benutzt werden dürfen. Andere Materialien müssen über entsprechende Massekabel mit Erde verbunden werden, sodass eine Erdungsanlage mit Potentialausgleich entsteht.

5.2 VORSCHRIFTEN FÜR DIE AUSFÜHRUNG DER WASSERVERSORGUNGSANLAGE MIT GESCHLOSSENEM AUSDEHNUNGSGEFÄSS

Für die Ausführung der Anlage mit geschlossenem Gefäß gelten alle Vorschriften der Norm EN 10412-2:2009 für Geräte mit einer Leistung von unter 35 kW. In Reihe mit dem Wärmeerzeuger muss ein geschlossenes Ausdehnungsgefäß zum Schutz der Anlage installiert werden.

Das Nennvolumen des geschlossenen Ausdehnungsgefäßes ist nach dem Gesamtvolumen des in der Anlage enthaltenen Wassers zu bemessen. Thermorossi schreibt eine Bemessung des geschlossenen Ausdehnungsgefäßes vor, die 10% des in der gesamten Anlage enthaltenen Wasservolumens beträgt. Eventuelle Ausbauchungen des Kesselkorpus aufgrund einer nicht korrekten Bemessung des Ausdehnungsgefäßes werden nicht als Gewährleistungsfall anerkannt.

Das folgende Kapitel darf nicht als Ersatz für die oben angeführten Normen verstanden werden, auf die es Bezug nimmt. Der Fachinstallateur muss auf jeden Fall im Besitz der obigen Norm oder ihrer späteren Fassungen sein.

5.3 UNGEFÄHRES HYDRAULISCHALTBILD BEI OFFENEM GEFÄSS

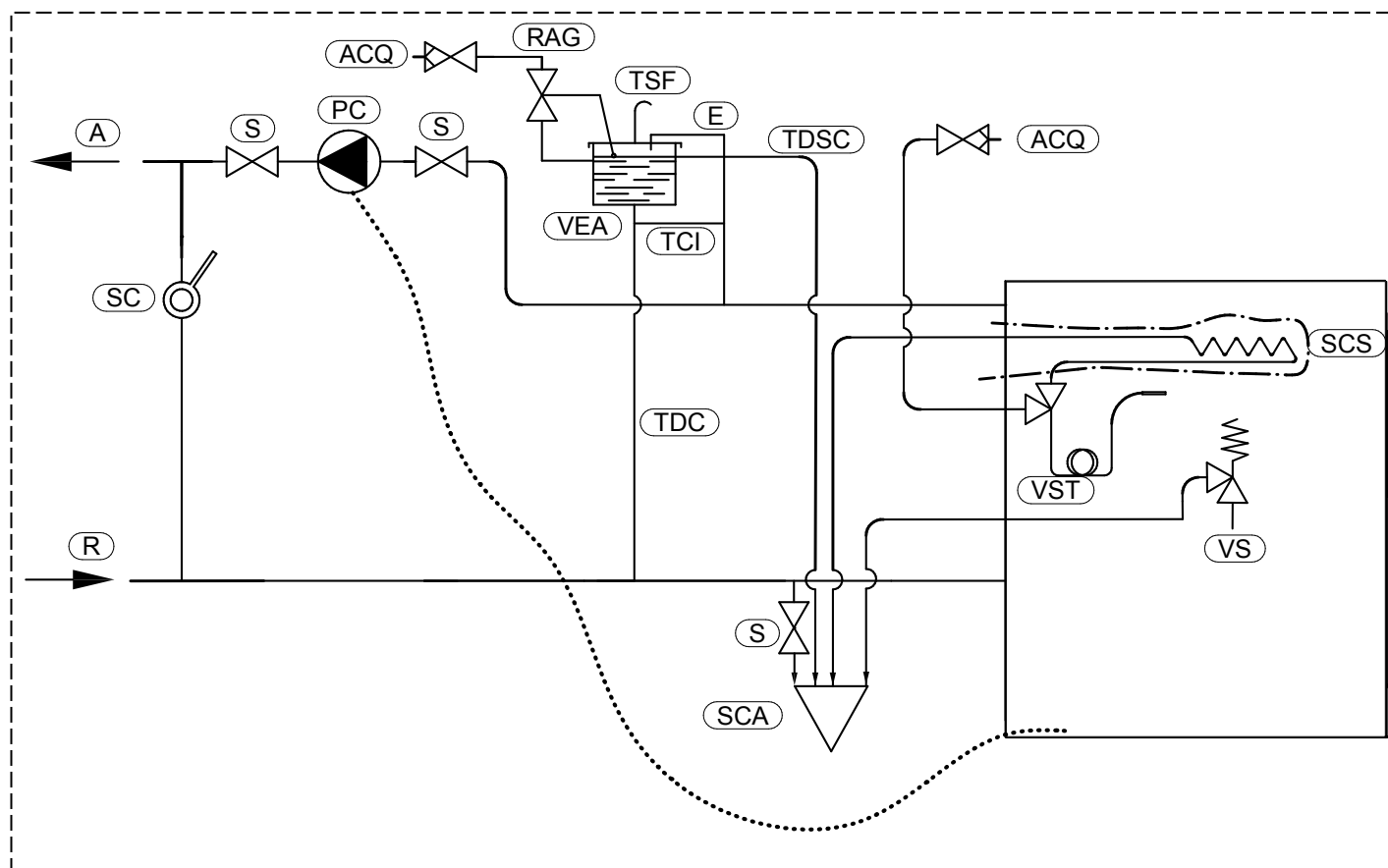

A	Vorlauf Heizungsanlage	SCS	Sicherheitswärmetauscher (empfohlen)
ACQ	Wassereintritt von der Wasserleitung	TCI	Umwälzrohr
E	Sicherheitsrohr vom Kessel zum offenen Ausdehnungsgefäß	TDC	Füllrohr
PC	Umwälzpumpe der Anlage	TDSC	Abflussrohr des Überlaufs
R	Rücklauf Heizungsanlage	TSF	Entlüftungsrohr
RAG	Automatisches Auffüllen mit Schwimmer	VEA	Offenes Ausdehnungsgefäß
S	Absperrventil	VS	3-Bar-Sicherheitsventil
SC	Schieberventil (Teilschließstellung in Abhängigkeit von den Druckverlusten)	VST	Thermisches Ablaufsicherungsventil (empfohlen)
SCA	Verlorener Abfluss		



ACHTUNG: Es ist vorgeschrieben, den Wärmeerzeuger zu erden. Die Missachtung dieser Vorgabe kann zu schweren Schäden am Korpus des Gerätes führen, die nicht unter die Gewährleistung fallen. Der Erdungsanschluss muss von einem Elektriker geprüft werden. Zwischen der Erdung des Wärmeerzeugers und der tatsächlichen Erde der Anlage (Erder) darf kein elektrisches Potential (Volt) bestehen. Um die elektrochemische Korrosion des Geräteskorpus zu verhindern, ist vorgeschrieben, dass keine verzinkten Rohrleitungen und verzinkte Verbindungsstücke benutzt werden dürfen. Andere Materialien müssen über entsprechende Massekabel mit Erde verbunden werden, sodass eine Erdungsanlage mit Potentialausgleich entsteht.

ACHTUNG: Es ist wichtig, dass am Rücklauf des Kessels immer eine Temperatur von über 55°C garantiert ist. Aus diesem Grund wird empfohlen, ein Thermometer für die Kontrolle der Rücklauftemperatur zu installieren. Regulieren Sie diese Temperatur mit dem kleinen Einstellkopf des Mischventils.

ARDHEA EVO5 – ARDHEA-F EVO5

5.4 UNGEFÄHRES HYDRAULISCHALTBILD BEI GESCHLOSSEM GEFÄSS

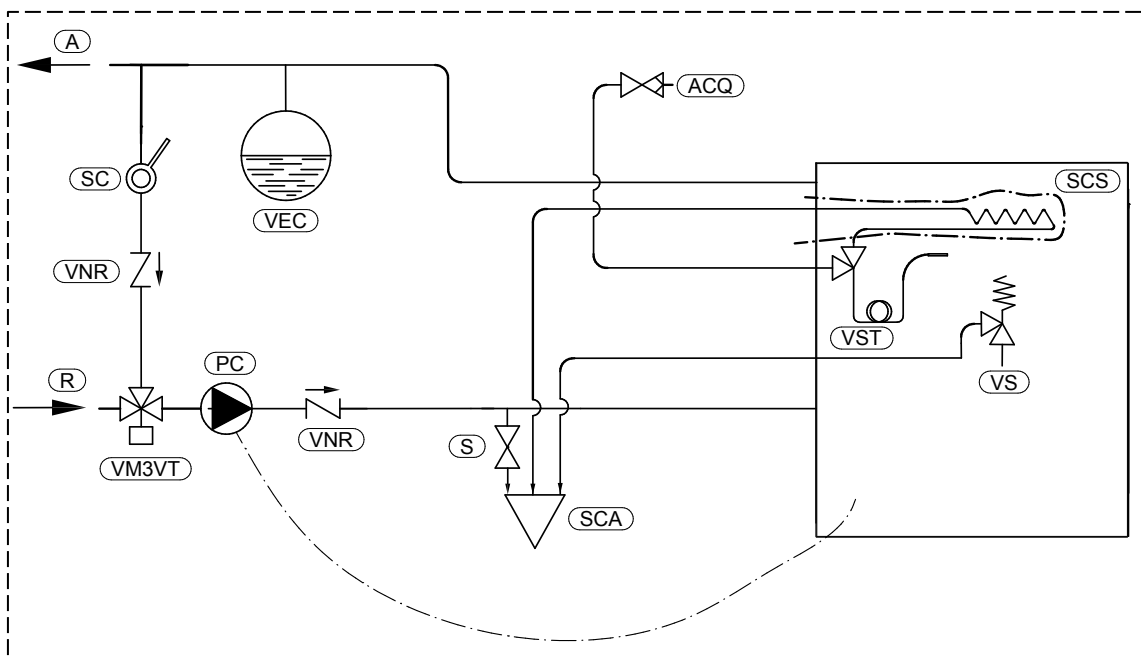

A	Vorlauf Heizungsanlage	SCS	Sicherheitswärmetauscher
ACQ	Wassereintritt von der Wasserleitung	VEC	Zusätzliches geschlossenes Ausdehnungsgefäß, Bemessung mindestens mit 10% des in der Anlage enthaltenen Wassers.
PC	Umwälzpumpe der Anlage	VM3VT	Mischventil als Kondensationsschutz
R	Rücklauf Heizungsanlage	VNR	Rückschlagventil
S	Absperrventil	VS	3-Bar-Sicherheitsventil
SC	Schieberventil (Teilschließstellung in Abhängigkeit von den Druckverlusten)	VST	Thermisches Ablaufsicherungsventil
SCA	Verlorener Abfluss		



ACHTUNG: Es ist vorgeschrieben, den Wärmeerzeuger zu erden. Die Missachtung dieser Vorgabe kann zu schweren Schäden am Korpus des Gerätes führen, die nicht unter die Gewährleistung fallen. Der Erdungsanschluss muss von einem Elektriker geprüft werden. Zwischen der Erdung des Wärmeerzeugers und der tatsächlichen Erde der Anlage (Erder) darf kein elektrisches Potential (Volt) bestehen. Um die elektrochemische Korrosion des Geräteskorpus zu verhindern, ist vorgeschrieben, dass keine verzinkten Rohrleitungen und verzinkte Verbindungsstücke benutzt werden dürfen. Andere Materialien müssen über entsprechende Massekabel mit Erde verbunden werden, sodass eine Erdungsanlage mit Potentialausgleich entsteht.

ACHTUNG: Es ist wichtig, dass am Rücklauf des Kessels immer eine Temperatur von über 55°C garantiert ist. Aus diesem Grund wird empfohlen, ein Thermometer für die Kontrolle der Rücklauftemperatur zu installieren. Regulieren Sie diese Temperatur mit dem kleinen Einstellkopf des Mischventils.

5.5 UNGEFÄHRES HYDRAULIKSCHALTBILD BEI GESCHLOSSENEM GEFÄSS MIT ZWISCHENSPEICHER

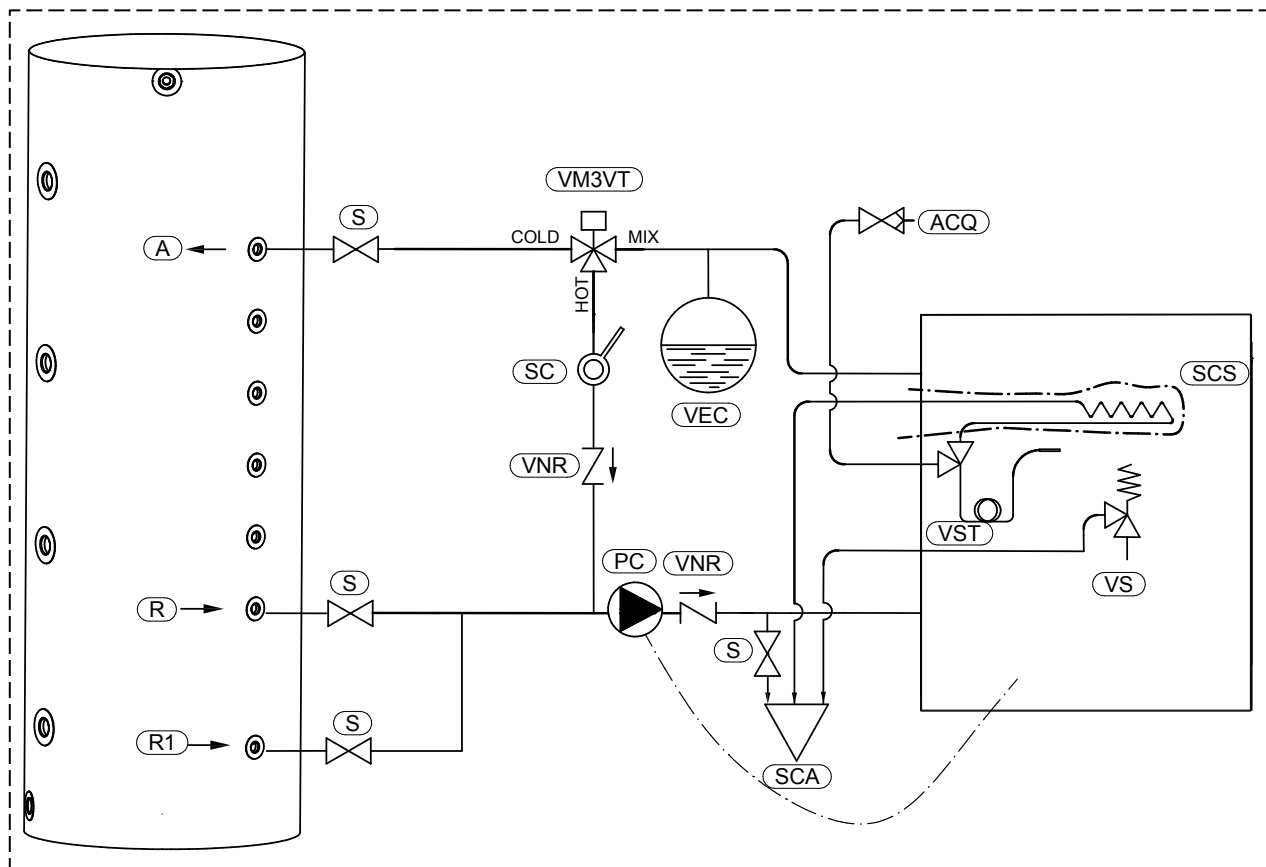

A	Vorlauf zum Zwischenspeicher	SCA	Verlorener Abfluss
ACQ	Wassereintritt von der Wasserleitung	SCS	Sicherheitswärmetauscher
PC	Umwälzpumpe der Anlage	VEC	Zusätzliches geschlossenes Ausdehnungsgefäß, Bemessung mindestens mit 10% des in der Anlage enthaltenen Wassers.
R	Anlagenrücklauf bei Ergänzung mit Solaranlage	VM3VT	Mischventil als Kondensationsschutz
R1	Rücklauf vom Zwischenspeicher	VNR	Rückschlagventil
S	Absperrventil	VS	3-Bar-Sicherheitsventil
SC	Schieberventil (Teilschließstellung in Abhängigkeit von den Druckverlusten)	VST	Thermisches Ablaufsicherungsventil



ACHTUNG: Es ist vorgeschrieben, den Wärmeerzeuger zu erden. Die Missachtung dieser Vorgabe kann zu schweren Schäden am Korpus des Gerätes führen, die nicht unter die Gewährleistung fallen. Der Erdungsanschluss muss von einem Elektriker geprüft werden. Zwischen der Erdung des Wärmeerzeugers und der tatsächlichen Erde der Anlage (Erder) darf kein elektrisches Potential (Volt) bestehen. Um die elektrochemische Korrosion des Geräteskorpus zu verhindern, ist vorgeschrieben, dass keine verzinkten Rohrleitungen und verzinkte Verbindungsstücke benutzt werden dürfen. Andere Materialien müssen über entsprechende Massekabel mit Erde verbunden werden, sodass eine Erdungsanlage mit Potentialausgleich entsteht.



ACHTUNG: Das Mischventil als Kondensatschutz ist auf etwa 65°C zu regeln. Wenn die Kesseltemperatur unter diesen Wert abfällt, schließt sich der Weg "cold" und verwehrt den Umlauf zum Zwischenspeicher, aber nur zwischen Vorlauf und Rücklauf des Kessels. Auf diese Weise wird die im Zwischenspeicher gespeicherte Wärme nicht an den Kessel abgegeben.

6 – MONTAGE DER KOMPONENTEN

6.1 MONTAGE DES SICHERHEITSWÄRMETAUSCHERS (SONDERAUSSTATTUNG)

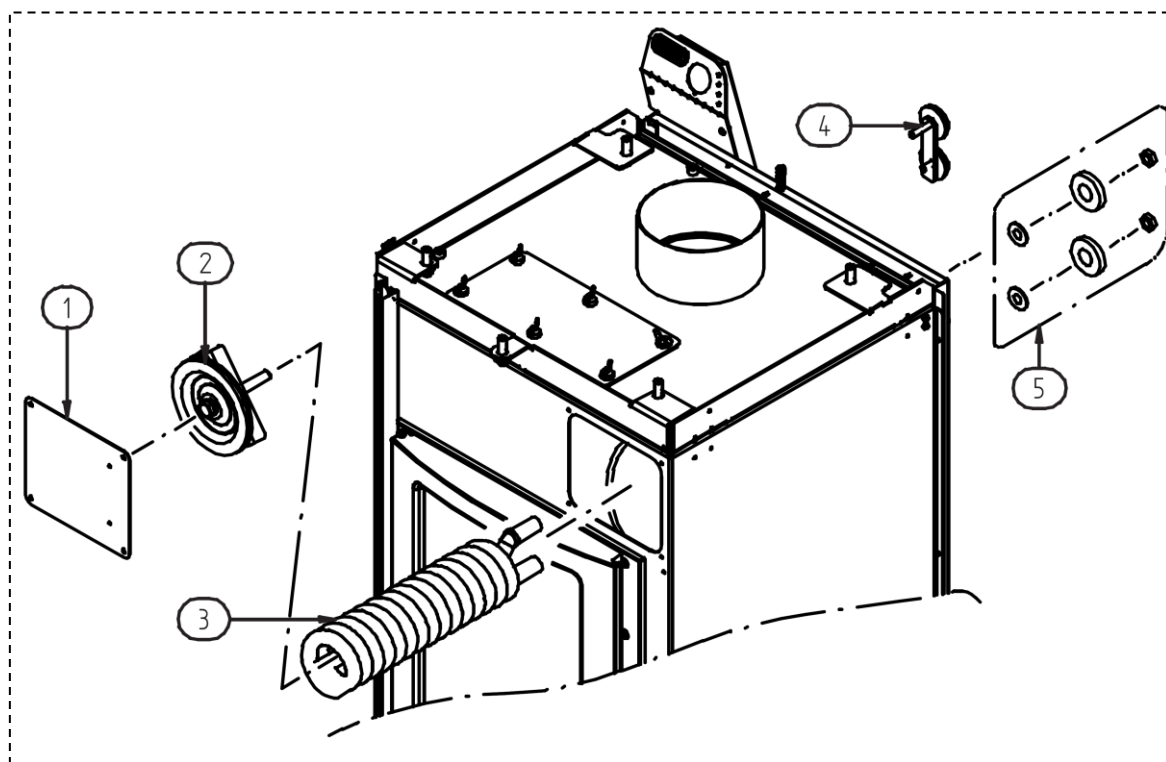

Der Sicherheitswärmetauscher ist wie folgt zu installieren:

- 1) Die Platte zum Einsetzen des Sicherheitswärmetauschers (1) entfernen.
- 2) Die Mutter im Flansch (2) etwas lockern und den Flansch entfernen.
- 3) Die beiden hinteren Verschlüsse (4) entfernen.
- 4) Den Sicherheitswärmetauscher (3) von vorne einführen, die beiden Stützen des Tauschers durch die Öffnungen auf der Rückseite austreten lassen und den Tauscher mit den Befestigungselementen (5) in der folgenden Reihenfolge am Kessel befestigen: O-Ring-Dichtung, konische Unterlegscheibe mit der konkaven Seite zur Dichtung und Mutter.
- 5) Den Flansch (2) und die Platte (1) wieder anbringen.
- 6) **ACHTUNG:** Bevor die restlichen Komponenten wieder montiert werden, ist durch Druckbeaufschlagung der Anlage sicherzustellen, dass die Verschlussdichtungen dicht sind.

LEGENDA	LEGENDE
Elemento sensibile	Sensorelement
Corpo valvola scarico termico	Körper des thermischen Ablaufsicherungsventils
Entrata acqua acquedotto	Eingang Leitungswasser
Scarico	Abfluss

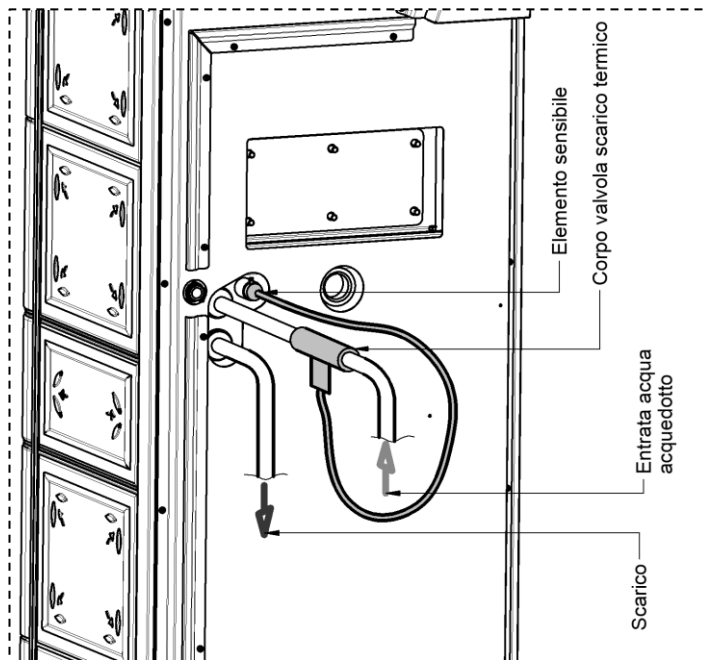
6.2 MONTAGE DES THERMISCHEN ABLAUSICHERUNGSVENTILS

Wird ein thermisches Ablaufsicherungsventil installiert, muss ein zertifiziertes und tariertes Zwei-Wege-Ventil nach den Anweisungen des Ventilherstellers am Eingang des Wärmetauschers installiert und eine Rohrleitung für den verlorenen Abfluss vorgesehen werden. Das Ventil für den thermischen Abfluss hat die folgenden Eigenschaften:

- Doppelsicherheitssensor für mit Festbrennstoff betriebene Wärmeerzeuger mit einem max. Betriebsdruck von: 10 bar
- Temperaturbereich: 5÷110°C und Einstelltemperatur 98°C
- Abflussstrom bei Δp von 1 bar und $T=110^\circ\text{C}$: 3000 l/h und Kapillargefäßlänge: 130 mm

Zertifiziert nach der Norm EN 14597

Das Sensorelement des Ventils in dem entsprechenden Schacht auf der Rückseite installieren, wie in der Abbildung gezeigt.

ACHTUNG: DAMIT BEIM SCHALTEN DES VENTILS IN DER UMGEBUNG DES GERÄTES KEINE SCHÄDEN ENTSTEHEN, IST EINE VERBINDUNG ZWISCHEN DEM SICHERHEITSVENTIL UND DEM ABFLUSS HERZUSTELLEN. ACHTUNG: DER EINBAU DES SICHERHEITSWÄRMETAUSCHERS ZU ZWECKEN DER BRAUCHWARMWASSERBEREITUNG FÜHRT MIT SOFORTIGER WIRKUNG ZUM ERLÖSCHEN DER GEWÄHRLEISTUNG FÜR DEN WÄRMEERZEUGER.

6.3 MONTAGE DER UMWÄLZPUMPE

Die Umwälzpumpe (die nicht zur Serienausstattung gehört) muss an den dafür vorgesehenen Klemmenblock angeschlossen werden.

Wird die Umwälzpumpe nicht an diesen Klemmenblock angeschlossen, erlischt die Gewährleistung durch den Hersteller augenblicklich.

Der Klemmenblock befindet sich in der Schalttafel. Um auf den Klemmenblock zuzugreifen, müssen die 3 Schrauben (7) der Schalttafel (6) entfernt werden, wie in der folgenden Abbildung gezeigt.

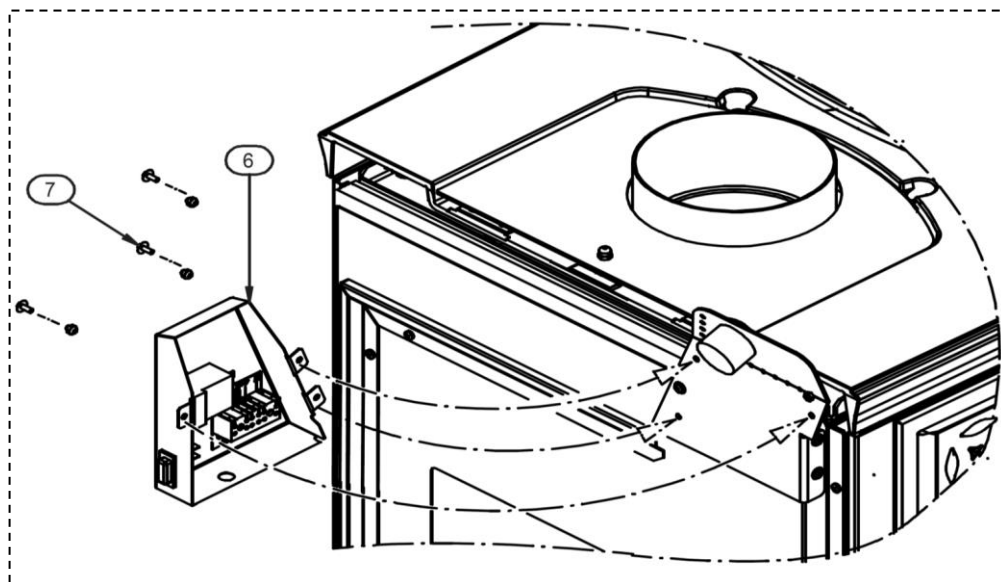

Die Stromversorgung ist an die Klemmen (220 V) anzuschließen, wie in der nachstehenden Abbildung gezeigt. Dann die Umwälzpumpe an die Klemmen (PUMPE) anschließen. Auf diese Weise wird die Umwälzpumpe in Betrieb genommen, sobald das Wasser im Kessel eine Temperatur von etwa 60°C überschreitet.



Diese Tätigkeit ist von beruflich ausgebildeten Fachleuten gemäß Erlass Nr. 37 vom 22. Januar 2008 nach den einschlägigen Vorschriften auszuführen. Zuvor ist sicherzustellen, dass das Stromkabel von der Steckdose abgezogen ist.

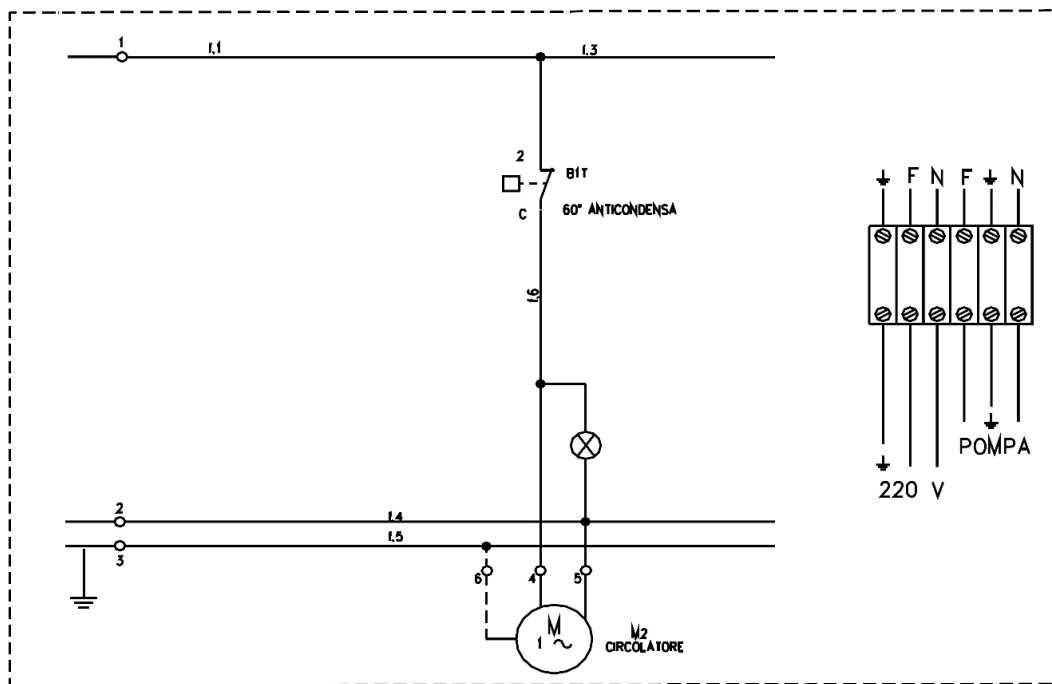

ACHTUNG: Es ist vorgeschrieben, den Wärmeerzeuger zu erden. Die Missachtung dieser Vorgabe kann zu schweren Schäden am Korpus des Wärmeerzeugers führen, die nicht unter die Gewährleistung fallen. Der Erdungsanschluss muss von einem Elektriker geprüft werden. Zwischen der Erde des Generators und der eigentlichen Erde der Anlage darf kein elektrisches Potenzial (Volts) bestehen. Um die elektrochemische Korrosion des Kesselkorpus zu verhindern, ist vorgeschrieben, dass keine verzinkten Rohrleitungen und verzinkte Verbindungsstücke benutzt werden dürfen. Andere Materialien müssen über spezielle Massekabel geerdet werden.

LEGENDA	LEGENDE
60°	60°
ANTICONDENSA	KONDENSWASSERSCHUTZ
POMPA	PUMPE
CIRCOLATORE	UMWÄLZPUMPE

ARDHEA EVO5 – ARDHEA-F EVO5

6.4 MONTAGE DER KERAMIKVERKLEIDUNG

Für die Installation der Keramik gilt die folgende Vorgehensweise:

- 1) Besondere Vorsicht ist bei der Entnahme der empfindlichen Keramikelemente aus der Verpackung geboten.
- 2) Die Abdeckung **D** mit Hilfe der Schrauben **C-C1-C2** (Abbildung 1) entfernen.
- 3) Die Schraube **B** ausdrehen und die gusseiserne Abdeckung **E** (Abbildung 1) entfernen, in dem Verankerungsloch die Schraube **B** durch die Schraube **B1** ersetzen, die dem Lieferumfang beiliegt.
- 4) Die Schrauben **P** ausdrehen und die Keramikhalterungen **O** entfernen (Abbildung 2).
- 5) Die 4 Schrauben **R** ausdrehen und die Halterung **Q** entfernen (Abbildung 2).
- 6) Die Keramik **H** auf der Halterung **Q** fixieren, indem man die 4 Lamellen verformt, wie in Detail **S** dargestellt. Dann die Halterung mit den zuvor abgenommenen Schrauben (R) wieder befestigen (Abbildung 3).
- 7) Nun die zuvor entfernten Halterungen **O** der Keramik mit den Schrauben **P** befestigen.
- 8) Jetzt die Keramiken **G, H, I, L** befestigen. Um die Keramiken am Produkt fixieren zu können, müssen vor ihrem Einsetzen die "Flügel" verformt werden (4 für jede Keramik), wie im Detail **N** und im Detail **M** gezeigt (beim Modell ARDHEA-F EVO5 befolgen Sie bitte die Vorgaben aus Abbildung 4, beim Modell ARDHEA EVO5 richten Sie sich bitte nach Abbildung 5).
- 9) Nun die gusseiserne Abdeckung **E** auflegen und mit den Schrauben **F** nach oben oder unten versetzen (Abbildung 1).
- 10) Die Abdeckung **D** wieder mit den Schrauben **C, C1, C2** montieren und die Keramik **A** installieren.



ABBILDUNG 2



ABBILDUNG 1

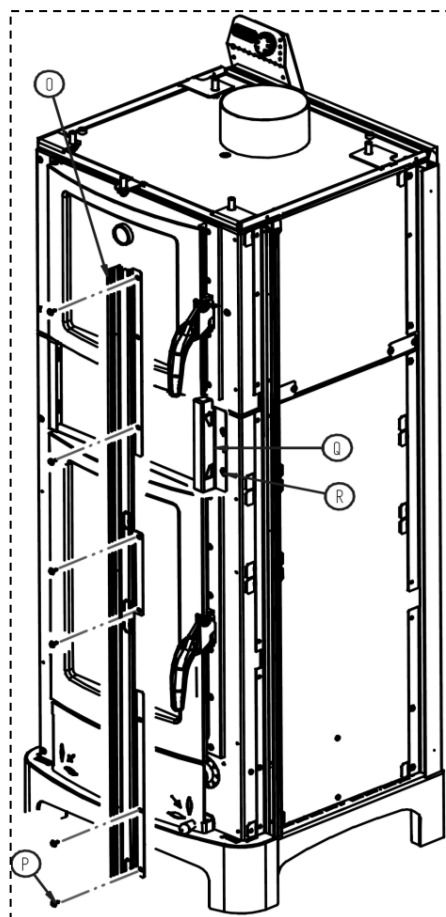

ABBILDUNG 3

LEGENDA	LEGENDE
FIGURA	ABBILDUNG
Dettaglio S, N, M	Detail S, N, M

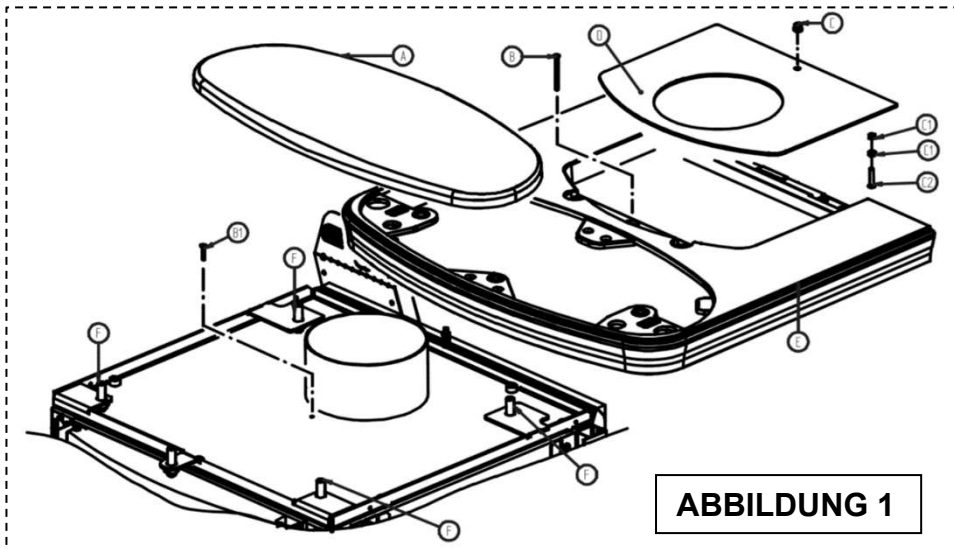
Dettaglio S

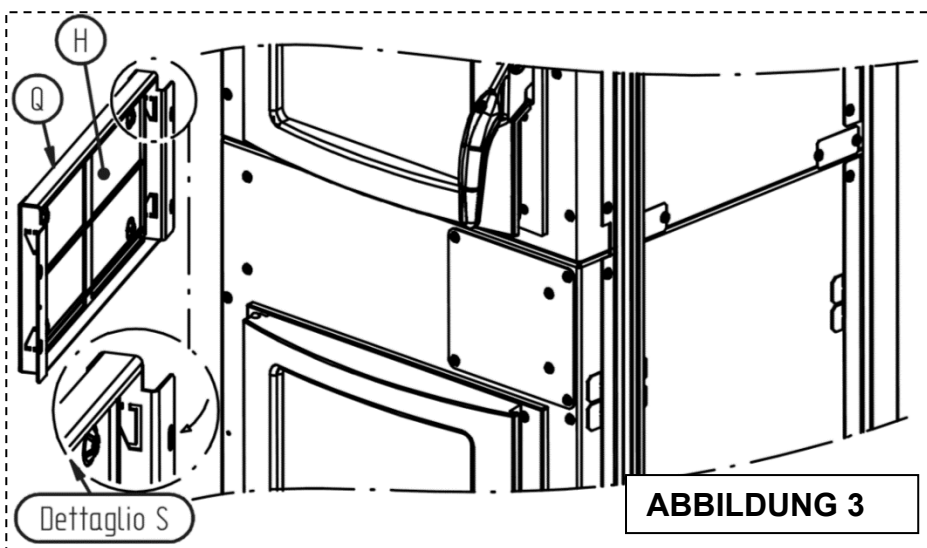
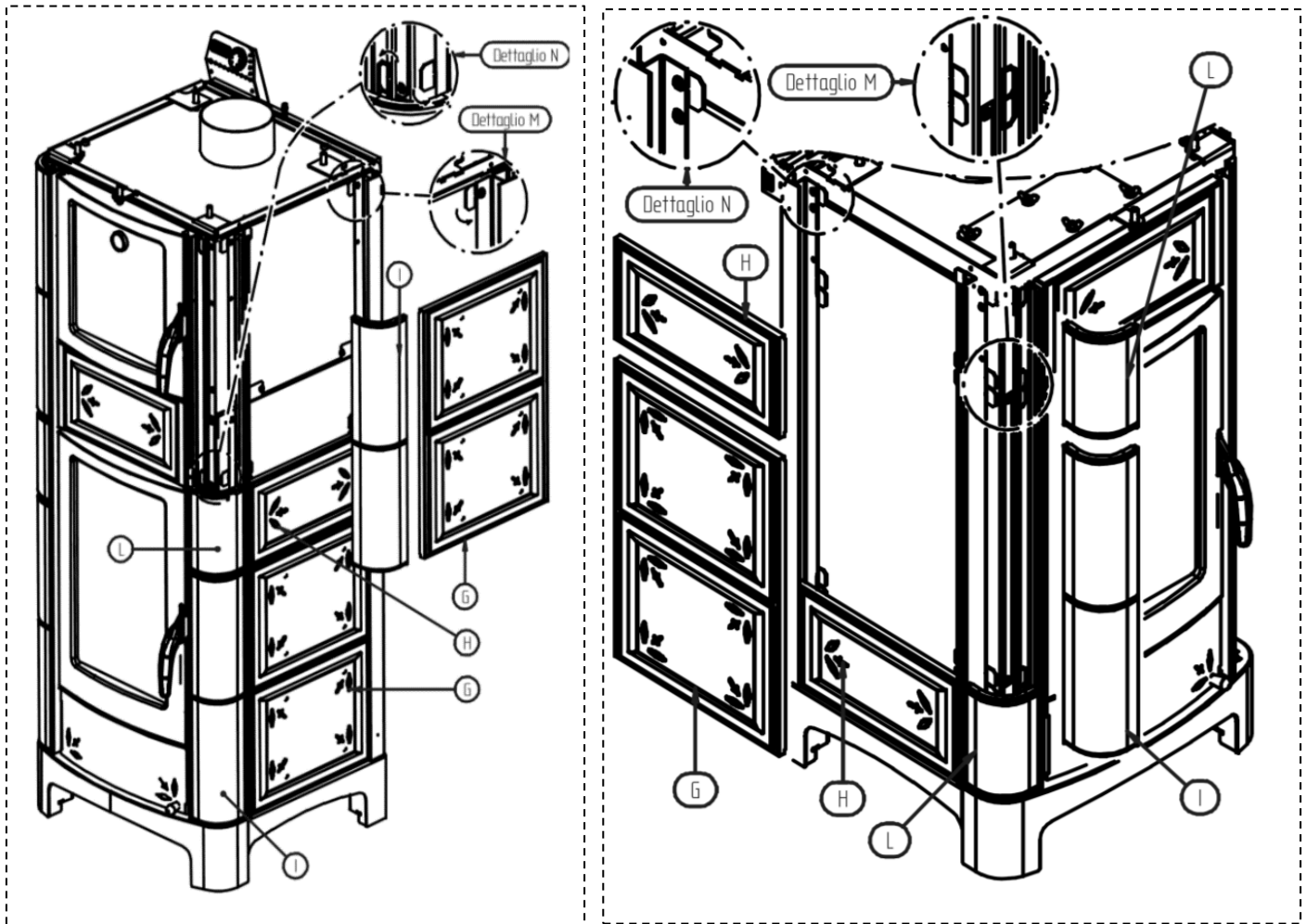

ACHTUNG: Die Majoliken stammen aus handwerklicher Herstellung und können Haarrisse, farbliche Veränderungen oder kleine Schönheitsfehler aufweisen. Die Glasurschicht dehnt sich in anderem Maße aus, als die Majoliken und kann deshalb kleine Haarrisse aufweisen. Dies ist ein natürlicher Prozess und stellt deshalb keinen Mangel dar. Es wird empfohlen, die Majoliken ausschließlich im kalten Zustand mit einem trockenen Mikrofasertuch zu säubern. Werden feuchte oder nasse Tücher für die Reinigung benutzt, kommen die natürlichen Haarrisse der Glasur deutlicher zum Vorschein.

7 - GEBRAUCH DES GERÄTES



Das Gerät, insbesondere die Brennkammertür, wird im Betrieb heiß: es ist deshalb darauf zu achten, keine Oberfläche zu berühren. Ihr Gerät hat die EG-Kennzeichnung erhalten. Das Produkt darf nicht von Kindern, von Personen mit eingeschränkter geistiger oder körperlicher Fähigkeit sowie von Personen, die nicht über die Benutzung und Wartung des Produkts informiert sind, benutzt werden (die Anleitungen befinden sich in dem vorliegenden Installations-, Betriebs- und Wartungsanleitung). Während der Erwärmungs- und Abkühlungsphasen dehnt sich das Gerät wärmebedingt aus oder zieht sich kühlungsbedingt zusammen, was leichte Geräusche verursachen kann. Es handelt sich um einen normalen Vorgang und stellt in keiner Weise eine Fehlerhaftigkeit des Produktes dar.



ACHTUNG: Während des Betriebes muss die Tür vollständig geschlossen bleiben. Während des Betriebes können die Rauchgasrohre hohe Temperaturen erreichen. Vorsicht, nicht berühren. Es ist strikt verboten, zum Anfeuern des Gerätes flüssigen oder gasförmigen Brennstoff zu verwenden. Stellen Sie keine nicht hitzebeständigen, entzündlichen oder brennbaren Gegenstände in der Nähe vom Gerät: Sie müssen in angemessener Entfernung zum Ofen bleiben. Verwenden Sie das Produkt nicht als Auflage für die Trocknung von Kleidungsstücken. Gestelle zur Trocknung von Wäsche müssen in angemessener Entfernung zum Ofen bleiben. Beim erstmaligen Einschalten trocknet der Lack des Produktes nach, sodass es normal ist, wenn ein leichter Geruch zu vernehmen ist. Es wird empfohlen, den Raum bis zur vollständigen Trocknung zu lüften.

7.1 EINSCHALTEN

Für die Anfeuerung des Ofens gilt die folgende Vorgehensweise:

- 1) Den Drehknopf für die Primärluftregelung (B) ganz öffnen und somit auf den Wert (8) stellen.
- 2) Das Gitter zum Anfachen des Feuers (C) ganz öffnen.
- 3) Den Sekundärlufthebel (D) vollständig öffnen.



ACHTUNG: VOR DEM ANFEUERN IST STETS SICHERZUSTELLEN, DASS DAS GITTER DES FEUERRAUMS FREI VON ASCHE UND VERBRENNUNGSRÜCKSTÄNDEN IST.

- 4) Die Feuerraumtür öffnen und kleine Holzleisten aufgeben, die anschließend mit Papier oder anderen im Handel erhältlichen Zündmitteln angefeuert werden. Dann die Feuerraumtür schließen.



DIE VERWENDUNG FLÜSSIGER ODER GASFÖRMIGER SUBSTANZEN WIE ALKOHOL, BENZIN ODER ÄHNLICHEM ZUM ANFEUERN ODER WIEDERANFACHEN DES FEUERS IST UNTERSAGT.

- 5) Bis der Ofen vollständig angefeuert ist (was etwa 30 Minuten benötigt) und wenn zahlreiche Glutherde vorhanden sind, darf das Gerät nicht unbeaufsichtigt gelassen werden.



- 6) Nach Abschluss der Zündphase das Gitter zum Anfachen des Feuers (C) schließen.

ARDHEA EVO5 – ARDHEA-F EVO5

ACHTUNG: DIE TÜR DES BRENNRAUMS DARF NUR ZUM ANFEUERN, ZUR BRENNHOLZEINGABE UND ZUM ENTFERNEN DER RÜCKSTÄNDE GEÖFFNET WERDEN. WÄHREND DES NORMALEN BETRIEBS MUSS DIE FEUERRAUMTÜR FEST VERSCHLOSSEN BLEIBEN.

Wird das Gitter zum Anfachen des Feuers (C) während des normalen Betriebes offen gelassen, wird mehr Brennstoff verbraucht, als in den Daten erklärt. Die Leistung sinkt erheblich und das Gerät wird sehr hohen Temperaturen ausgesetzt. Aus diesem Grund werden im Rahmen der Gewährleistung keine Schäden anerkannt, die mittelbar oder unmittelbar aus der verlängerten Einwirkung solcher Temperaturen auf das Gerät herrühren.

7.2 NACHFÜLLEN VON BRENNSTOFF

Es handelt sich um ein Gerät mit intermittierender Verbrennung, das durch das Nachlegen von Holz gespeist werden muss. Wenn sichergestellt ist, dass die Verbrennung in der Brennkammer voll im Gange und somit Glut vorhanden ist, ist die erste Brennholzaufgabe wie folgt vorzunehmen:

- 1) Das Gitter zum Anfachen des Feuers (C) eventuell öffnen.
- 2) Die Feuerraumtür langsam öffnen, um einen Austritt von Rauchgasen zu vermeiden. Dann die Glut mit dem geeigneten Schürhaken verteilen.

Zur Beachtung: Das Zünden und das Nachlegen von Brennstoff sind bei einem Glutbett, das dicker als 3 cm ist, untersagt, weil in diesem Fall ein korrekter Gebrauch des Gerätes nicht gewährleistet ist.

- 3) Zwei oder drei Holzscheite parallel zueinander ablegen, wie in der nachstehenden Abbildung zu sehen ist. Ihr Gewicht darf den Wert aus der Tabelle mit den technischen Daten nicht überschreiten. Sie sind mitten auf dem Rost der Brennkammer abzulegen. Die Feuerraumtür langsam schließen.
- 4) Den Primärluftregler je nach Bedarf auf einen Stand zwischen 5 und 8 führen.
- 5) Das Gitter zum Anfachen des Feuers (C) eventuell schließen.

Um das Feuer wieder anzufachen, sind die Luftdurchströmöffnungen von Asche zu befreien. Auf diese Weise wird die Verbrennung verbessert. Weiteres Holz darf erst dann nachgelegt werden, wenn das vorherige Holz aufgebrannt oder zu Glut geworden ist. Die Befuerungstür des Feuerraums langsam öffnen, und die Holzscheite geordnet auf das Glutbett legen. Zum Abschluss die Tür langsam schließen und die Luftregelung wieder so einstellen, wie oben beschrieben.

**7.3 OFEN (NUR ARDHEA-F EVO5)**

Das Modell Ardhea-F Evo5 wird serienmäßig mit einem Thermometer auf der Ofenverglasung geliefert.



DAS THERMOMETER GESTATTET DAS ABLESEN DER UNGEFÄHREN, ALSO NICHT RECHTSVERBINDLICHEN OFENTEMPERATUR. DIE OFENTEMPERATUR HÄNGT STARK AB VON DER GÜTE DES ZUGEFÜHRTEN BRENNSTOFFS, DEM ZUG DES RAUCHKANALS, DER WASSERTEMPERATUR IM VORLAUF SOWIE ANDEREN FAKTOREN, DIE ZUWEILEN AUCH PLÖTZLICHE ÄNDERUNGEN ERFAHREN KÖNNEN. ES IST SOMIT STETS NACH AUGENSCHIN ZU PRÜFEN, WIE WEIT DIE GERICHTE GEGART SIND.

Im Ofen befindet sich außerdem ein Verschluss für die Abfuhr der beim Garen der Speisen entstehenden Dämpfe. Es wird empfohlen, den Verschluss beim Garen stets leicht geöffnet zu lassen.

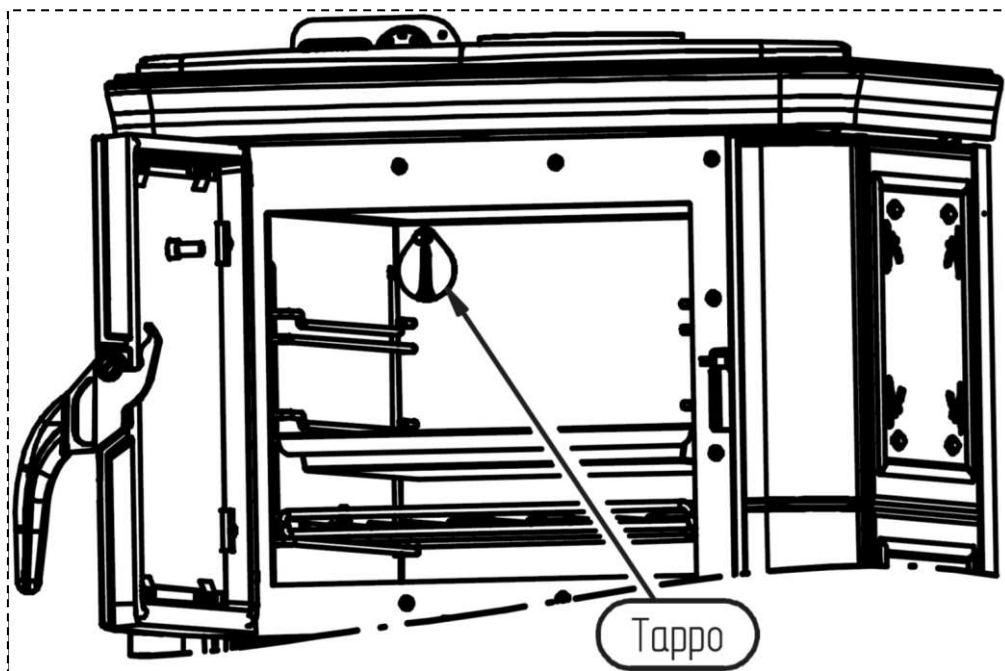

7.4 REGELN FÜR DEN EINWANDFREIEN BETRIEB

LEGENDA	LEGENDE
Tappo	Verschluss

- Der vorgegebene Höchstverbrauch ist einzuhalten. Der Ofen darf nicht durch eine zu große Brennstoffmenge überlastet werden, weil Schäden die Folge sein können.



BEI ZUFÜHRUNG EINER HÖHEREN BRENNSTOFFMENGE ODER MEHREREN BRENNSTOFFAUFGABEN IN EINER STUNDE WIRD DAS GERÄT SEHR HOHEN TEMPERATUREN AUSGESETZT. AUS DIESEM GRUND WIRD IM RAHMEN DER GEWÄHRLEISTUNG KEIN SCHADEN ANERKANNT, DER DARAUS RESULTIERT, DASS DAS GERÄT LÄNGERE ZEIT SOLCH HOHEN TEMPERATUREN AUSGESETZT WURDE.



DAS HOLZ DARF NICHT IN DIE BRENNKAMMER GEWORFEN, SONDERN MUSS LANGSAM IN IHR ABGELEGT WERDEN. WIRD DAS HOLZ GEWORFEN, KÖNNEN TEILE SCHADEN NEHMEN, DER IN DIESEM FALL NICHT UNTER DIE GEWÄHRLEISTUNG FÄLLT.

- Das Gerät darf nicht zur Müllverbrennung verwendet werden. Die Benutzung flüssiger und gasförmiger Brennstoffe ist untersagt.
- Halten Sie sich genau an die Betriebsanleitungen in diesem Handbuch.
- Prüfen Sie stets, ob der in die Brennkammer eingeführte Brennstoff wie vorgesehen zündet. Vergewissern Sie sich dessen stets, um die Aufstauung von unverbrannten Gasen zu vermeiden. Größere Mengen solcher aufgestauter Gase können einen Druck entwickeln, der den mechanischen Widerstand des Glases und der Ofenkomponenten überwindet. In diesem Fall wird keine Haftung übernommen.
- Bei widrigen Witterungsverhältnissen wie etwa Tiefdruckwetter, windigem oder regnerischem Wetter kann ebenso wie bei höheren Außentemperaturen der Durchzug abnehmen oder im Kamin ein umgekehrter Durchzug entstehen. In diesen Fällen können die Abgase nicht vollständig abgesaugt werden. Dann muss die Primärluftzufuhr erhöht werden. Außerdem sind geringere Mengen und kleinere Stückelungen des Brennstoffs aufzugeben, um den Durchzug des Rauchkanals wieder in Gang zu bringen. Falls im Raum Rauchgeruch wahrzunehmen ist oder bemerkt wird, dass sich die Rauchgase in der Brennkammer stauen, muss von der Verwendung des Gerätes abgesehen werden.

8 - REINIGUNG UND WARTUNG

8.1 VORBEMERKUNG



Um stets einen einwandfreien Betrieb und einen optimalen Wirkungsgrad des Gerätes sicherzustellen, müssen die nachstehend beschriebenen Schritte ausgeführt werden. Es wird empfohlen, den vorgeschriebenen Turnus einzuhalten.

Wird das Produkt länger nicht verwendet, besteht vor der erneuten Benutzung die Pflicht, den Rauchkanal und den gesamten Schornstein auf freien Durchgang zu überprüfen. Die nachstehenden Angaben müssen genau befolgt werden: Ihre Missachtung kann dem Produkt, der Anlage, Sachwerten und den Benutzern des Gerätes schwere Schäden zufügen.



Achtung: Das Gerät nicht nass werden lassen oder mit nassen Händen berühren. Keine heiße Asche ansaugen: Das verwendete Sauggerät kann dabei Schaden nehmen. Alle in diesem Handbuch beschriebenen Reinigungen müssen bei erkaltetem Gerät ausgeführt werden.

Der Betreiber muss in regelmäßigen Zeitabständen das Gerät selbst reinigen oder von einem autorisierten Kundendienst reinigen lassen, wie in diesem Handbuch beschrieben. Es ist außerdem ratsam, jährlich den Funktionszustand des Rauchkanals überprüfen zu lassen.

8.2 REINIGUNG UND WARTUNG

BEI JEDEM NACHLEGEN VON BRENNSTOFF:

- Das Brennkammergitter ist sorgfältig zu reinigen, indem man die Asche durch seine Öffnungen fallen lässt; Die Luft muss stets das Gitter des Feuerraumes ungehindert durchströmen können. Verwenden Sie zur Unterstützung den im Lieferumfang enthaltenen Schürhaken.



ALLE ZWEI TAGE oder BEI BEDARF:

- Den Aschekasten leeren. Um den Kasten zu entfernen, reicht es aus, den Stift entgegen dem Uhrzeigersinn zu drehen, wie in der Abbildung gezeigt. Es wird empfohlen, den Kasten regelmäßig zu leeren und zu vermeiden, dass er ganz voll wird. Nach dem Entleeren sollte der Stift wieder ganz geschlossen werden, indem man ihn bis zum Anschlag im Uhrzeigersinn dreht.

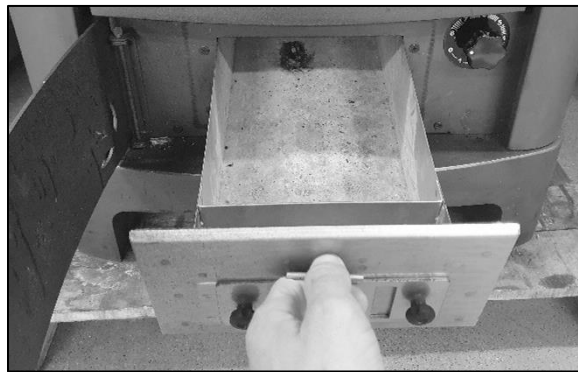
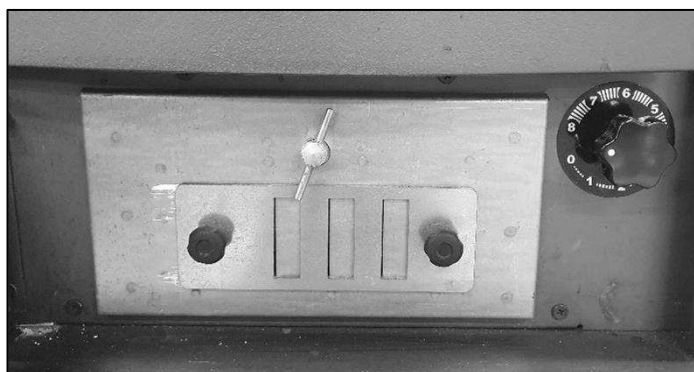

ALLE 15 TAGE oder BEI BEDARF:

• Die Innenflächen der Rauchführung und das Rohrbündel reinigen. Dazu die Beschickungstür öffnen, die Platte aus Vermikulit entfernen (Abbildung 1) und den Verschluss S öffnen, der sich beim Modell ARDHEA-F EVO5 auf der Rückseite (Abbildung 2), beim Modell ARDHEA EVO5 unter der gusseisernen Abdeckung (Abbildung 3) befindet.



ABBILDUNG 1

LEGENDA	LEGENDE
SPOSTARE IN AVANTI	NACH VORNE VERSCHIEBEN
RUOTARE VERSO IL BASSO	NACH UNTEN DREHEN
ABBASSARE, RUOTARE VERSO L'ALTO FINO A POSIZIONARE LA TAVELLA ORIZZONTALE	ABSENKEN, NACH OBEN DREHEN, BIS DIE PLATTE WAAGERECHT STEHT
RUOTARE VERSO SX DI 45°	UM 45° NACH LINKS DREHEN
ESTRARRE	HERAUSZIEHEN
FIGURA	ABBILDUNG

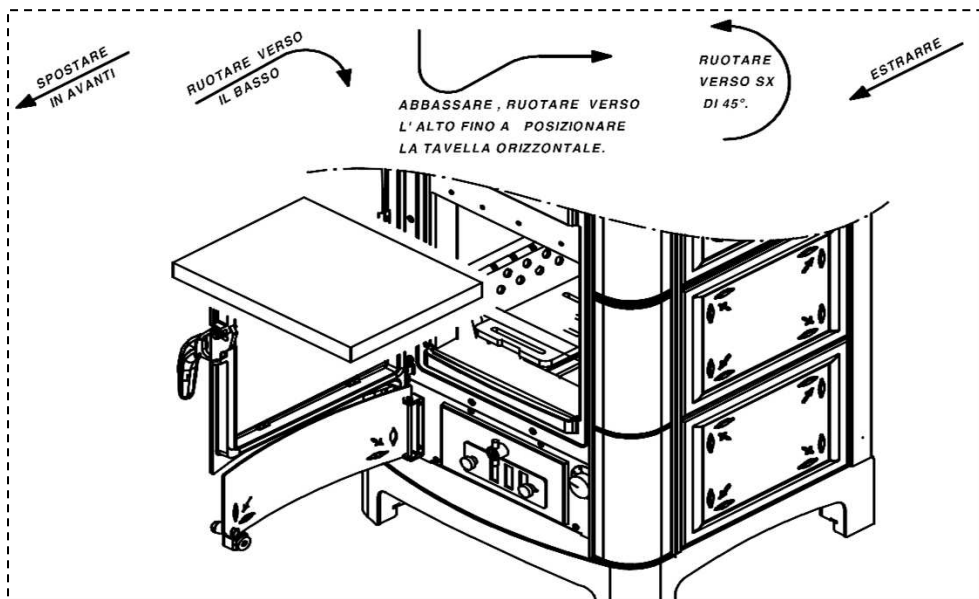
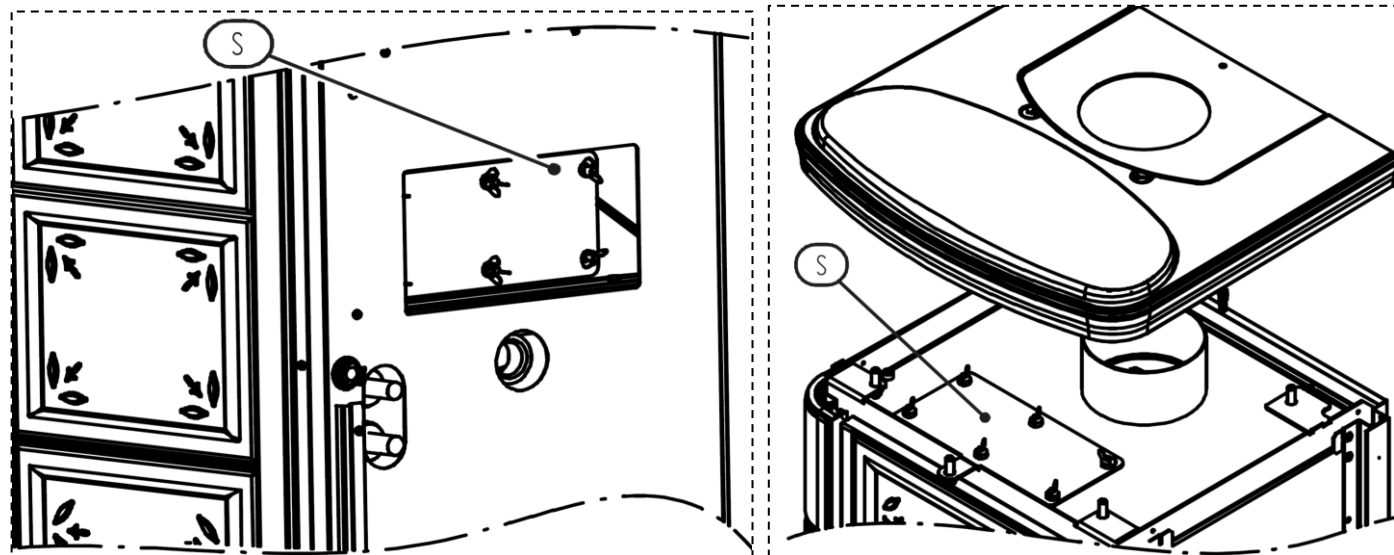

MINDESTENS EINMAL IM JAHR:

Der Rauchkanal ist zu säubern. Wenn waagerechte Teilstücke existieren, müssen Asche- und Rußablagerungen festgestellt und entfernt werden, bevor diese den Rauchzug verstopfen.

REINIGUNG DER VERGLASUNG:

• Das Glas muss - ausschließlich bei erkaltetem Gerät - mit ein wenig Wasser und/oder schonenden Reinigungsmitteln gesäubert werden.

AM ENDE DER WINTERSAISON ODER BEI BEDARF:

• Den Feuerraum und die Kästen des Gerätes umfassend und gründlich mit Bürsten und einem Sauger reinigen.

ARDHEA EVO5 – ARDHEA-F EVO5

Ein Staubsauger vereinfacht das Entfernen der Asche. Die Front- und Seitenverkleidung müssen bei erkaltetem Gerät mit einem weichen Tuch und reinem Wasser gereinigt werden. Die Tür des Brennraums darf nur geöffnet werden, wenn das Gerät völlig erkaltet ist: Beim Öffnen ist es normal, dass eine kleine Aschemenge zu Boden fällt.



ACHTUNG: Nach der Reinigung ist obligatorisch zu kontrollieren, ob die Tür der Verbrennungskammer richtig geschlossen und dicht ist.

ACHTUNG: Der Wärmeerzeuger, der Rauchkanal und der Schornstein müssen nach den obigen Vorgaben gereinigt werden. Es dürfen unter keinen Umständen entzündliche Produkte verwendet werden, weil daraus Gefahrensituationen entstehen können. Wird die Wartung nicht oder nur teilweise vorgenommen, kann das Gerät nicht einwandfrei arbeiten. Probleme, die auf Reinigungs- und Wartungsmängeln beruhen, führen zum sofortigen Erlöschen der Gewährleistung.



ACHTUNG: Wenn das Gerät länger als einen Monat nicht benutzt wird, müssen der Wärmeerzeuger, der Rauchkanal und der Rauchabzug sorgfältig gesäubert werden. Vor dem erneuten Einschalten ist außerdem zu prüfen, ob sie zugesetzt sind (z. B. durch Vogelnester in dem Schornstein).

9 – RAUCHFÜHRUNG

9.1 VORBEMERKUNG



Aufgrund der zahlreichen Unfälle, die sich wegen des schlechten Zustandes von Rauchabzügen in Privatwohnungen ereignen, haben wir den folgenden Abschnitt aufgenommen, der den Installateur bei seiner Aufgabe unterstützen soll, alle zur Beseitigung entstehender Verbrennungsgase bestimmte Elemente zu prüfen.



Der Rauchabzug muss entsprechend der Norm UNI7129, UNI 10683 ausgeführt sein. Die Richtwerte der Norm sind einzuhalten. Insbesondere muss der Abzug den Brandschutzvorschriften entsprechen.

Die nachstehenden Angaben müssen genau befolgt werden: Ihre Missachtung kann dem Produkt, der Anlage, Sachwerten und den Benutzern des Gerätes schwere Schäden zufügen.

9.2 BELÜFTUNG DER RÄUMLICHKEITEN



ACHTUNG: Wenn Saugzuggebläse oder andere Geräte in dem Raum betrieben werden, in dem auch das Produkt installiert ist, können Probleme mit dem Betrieb des Produktes auftreten.

ACHTUNG: Weder die Belüftungsöffnungen, noch die Lufterlässe des Gerätes dürfen verschlossen werden.

Es ist unabdingbar, dass im Aufstellungsraum des Gerätes eine ausreichende Luftmenge garantiert ist, welche die Verbrennungsluftzufuhr des Wärmeerzeugers und die Raumbelüftung sicherstellt. Die natürliche Luftzufuhr muss auf direktem Wege über dauerhafte, in den äußeren Abschlusswänden angelegte dauerhafte Öffnungen oder über einzelne oder gemeinsam genutzte Lüftungskanäle erfolgen.

Die Belüftungsluft muss fern von Verschmutzungsquellen entnommen werden.

Die Wandöffnungen müssen die folgenden Voraussetzungen erfüllen:

- sie müssen einen freien Strömungsquerschnitt von mindestens 6 cm² pro kW installierter Wärmebelastung aufweisen, der Mindestquerschnitt beträgt 100 cm²;
- sie müssen so beschaffen sein, dass die Öffnungseingänge sowohl innen als auch außen an der Wand nicht zugesetzt werden können;
- sie müssen durch Gitter oder ähnliche Systeme geschützt sein, ohne dass dadurch der offene Querschnitt herabgesetzt wird;
- sie müssen nahe dem Bodenniveau an einer Stelle gelegen sein, wo sie den einwandfreien Betrieb der für die Abführung der Verbrennungsprodukte zuständigen Vorrichtungen nicht behindern. Können die Öffnungen nicht an solcher Stelle positioniert werden, muss der offene Belüftungsquerschnitt um mindestens 50% erhöht werden.



Das folgende Kapitel ist nicht so zu verstehen, dass es die Normen UNI 7129, UNI 10683 und EN13240 ersetzt. Der Fachinstallateur muss auf jeden Fall im Besitz der obigen Normen in ihrer neuesten Fassung sein.

9.3 RAUCHGASABZUG



Rauchkanal, Rauchabzug, Kamin und Schornstein (definiert als Anlage zur Abführung der Verbrennungsprodukte) sind Bestandteile der Wärmeanlage und müssen den Gesetzesbestimmungen (D.M. 37/08 - früheres Gesetz 46/90) sowie den spezifischen Installationsvorschriften für den jeweiligen Brennstoff entsprechen. Kamine, Öfen und Grille dürfen nicht in Räumlichkeiten installiert werden, in denen sich funktionierende Gasgeräte des Typs A und B befinden (für die Einstufung siehe UNI 10642 und UNI 7129). Die Verbindung zwischen dem Gerät mit Zuluftbedarf und dem Rauchabzug darf Rauchgas nur von einem Wärmeerzeuger beziehen.

Der Installierende muss eine oder mehrere Stellen für den Zugang zum Rauchkanal vorsehen, die dazu dienen, nach der Installation des Gerätes die Emissionen zu überprüfen. Diese Zugangsstellen müssen so ausgeführt sein, dass sie sich wieder dicht schließen lassen, um das Austreten der Abgase zu vermeiden.

Es wird empfohlen, den Rauchabzug zu dämmen und optimal so zu bemessen, dass eine Kondensatbildung ausgeschlossen ist.

9.3.1 KAMINARTEN

Für die Bauweise der Kamine gelten die folgenden Definitionen:

- System: Kamin mit einer Kombination aus abgestimmten Komponenten (Innenrohr, Dämmung, Außenmantel etc...), die von einem einzelnen Hersteller hergestellt oder spezifiziert werden und eine CE-Zertifizierung gemäß der einschlägigen Norm besitzen;
- Verbundkamin: Vor Ort installierter oder gebauter Kamin aus einer Kombination aufeinander abgestimmter Komponenten wie Innenrohr (direkt mit den Rauchgasen in Berührung kommende Wand), eventueller Dämmung und Außenmantel (Wand), die von verschiedenen Herstellern oder aus einer Hand geliefert werden können.
- Intubierung: Eingezogen wird eine spezifische Rauchführung aus nicht brennbarem Material in einen bestehenden Kanal (auch wenn dieser neueren Baudatums ist), der frei ist und ausschließlich für diese Funktion genutzt wird.

ARDHEA EVO5 – ARDHEA-F EVO5

9.3.2 BESTANDTEILE RAUCHABZUG / RAUCHGASSYSTEM

Bestandteile und Nebenelemente

eines Kamins

Legende

- 1 Kamin
- 2 Abströmweg
- 3 Rauchführung
- 4 Wärmedämmung
- 5 Außenwand
- 6 Mantel oder Verkleidung
- 7 Kaminelement
- 8 Mehrwandiger Kamin
- 9 Verbindungsstück Des Kamins
- 10 Rauchkanal
- 11 Wärmegenerator

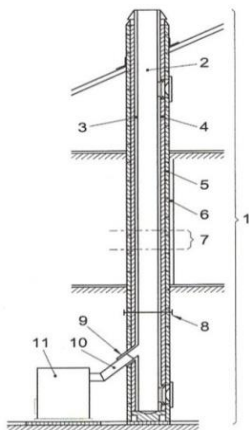

Jeder Kamin muss mindestens aus den von der Norm UNI EN 10683 vorgegebenen Komponenten bestehen, die auch in der Abbildung links dargestellt sind:



In jedem Fall verboten ist die Rauchabführung über die Wand, also über die Fassade der Gebäudewand ohne Kamin / Rauchkanal / Rauchführung, mit dem / der die Verbrennungsprodukte zum Dach geführt werden.

9.3.3 KONTROLLEN VOR INSTALLATION DES GERÄTES

Der Kunde, der den Ofen betreibt, muss eine "Konformitätsbescheinigung des Rauchkanals" besitzen (Ministerialerlass Nr. 37 vom 22. Januar 2008).

Der Rauchkanal muss nach der Norm UNI 10683 ausgeführt werden.

Der in der nebenstehenden Abbildung dargestellte Rauchabzug ist die beste Lösung, die erforderlich ist, um die Abführung der Rauchgase sicherzustellen. Sollen die Rauchgase über das Dach hinaus abgeführt werden, sind ein T-Stück mit Inspektionsverschluss, der Höhe des Abzugsrohres angepasste Verbindungsbügel, eine Kaminverwahrung, die durch das Dach geführt wird und ein Rauchkanal als Witterungsschutz erforderlich.

Bei einem klassischen gemauerten Abzug sind ein T-Stück mit Inspektionsverschluss und sachgerechte Tragbügel erforderlich. Wenn der Rauchkanal zu groß ist, muss er durch Einziehen eines Rohres aus porzellan-emailliertem Stahl oder rostfreiem Stahl mit sachgerechtem Durchmesser nachgerüstet werden.

Der Rauchabzug ist an seinem Ein- und Ausgang zum gemauerten Teil sachgerecht abzudichten. Es ist strikt untersagt, am Ende des Abzugsrohres ein Netz anzubringen, weil dadurch der Betrieb des Geräts beeinträchtigt werden könnte.

Sollte der Rauchgaskanal fest eingebaut sein, ist die Anbringung von Inspektionsöffnungen sinnvoll, um ihn - vor allem in den waagerechten Teilstücken - innen reinigen zu können.

Zu diesem Zweck folgen Sie der schematischen Darstellung. Das oben Gesagte ist unabdingbar, um Asche und unverbrannte Bestandteile entfernen zu können, die sich entlang des Abzugskanals ablagern können. Die verschiedenen Verbindungsstücke sind mit rotem Silikon (der Temperaturen bis 350°C standhält) abzudichten.

Der Kanal muss mit wärmedämmendem Material (Steinwolle, Keramikfasern) verkleidet sein. Alternativ können auch vorgedämmte Rohre benutzt werden.

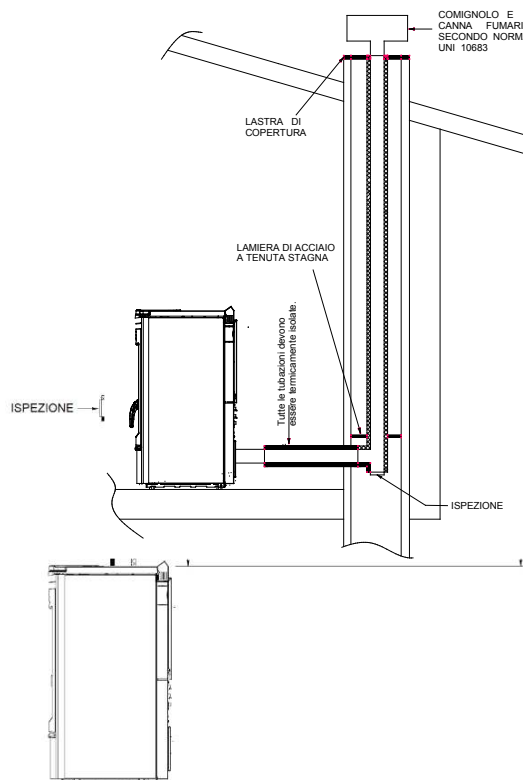

LEGENDA	LEGENDE
COMIGNOLO E CANNA FUMARIA SECONDO NORMA UNI 10683	SCHORNSTEIN UND RAUCHABZUG NACH DER NORM UNI 10683
Tutte le tubazioni devono essere termicamente isolate	Alle Rohrleitungen müssen wärmedämmend sein
ISPEZIONE	INSPEKTIONSSTELLE
2-3 metri MAX	MAX. 2-3 Meter
Pendenza non inferiore al 5%	Gefälle nicht unter 5%
ALTEZZA SUPERIORE A 4 m	HÖHE ÜBER 4 m.
2 metri MAX	Max. 2 METER

DER RAUCHABZUG DARF AUSSCHLIESSLICH VOM GERÄT GENUTZT WERDEN.

Alle Teilstrecken des Rauchgaskanals müssen sich inspizieren und für die Innenreinigung entfernen lassen.



ACHTUNG: Wenn der Rauchabzug nicht ausreichend wärmedämmt oder zu lang ist, kann sich Kondenswasser bilden. Es wird empfohlen, in der Nähe des Rauchaustritts am Gerät einen Kondensatablass einzurichten. Das Gerät darf ausschließlich an eine einzelne Abgasanlage angeschlossen werden, die nur diesem Gerät dient.

Ist der Wärmeerzeuger mit einem normwidrigen Rauchführungssystem verbunden, besteht die Möglichkeit, dass das Gerät wegen ständiger Überhitzung rasch Schaden nimmt: In diesem Fall fallen die schadhaften Komponenten nicht unter die Gewährleistung.

BEI EINEM KAMINBRAND EMPFEHLEN WIR, ALLE LUFTZUFUHRÖFFNUNGEN SOFORT ZU SCHLIESSEN UND UNVERZÜGLICH DIE FEUERWEHR ZU RUFEN

10 – STÖRUNGEN, URSACHEN UND ABHILFE

STÖRUNG	URSACHEN	ABHILFE
Schwierigkeiten mit dem Anfeuern.	Der Rost sitzt zu.	Rost reinigen.
	Brennholz zu feucht oder zu dick.	Brennholz benutzen, dass eine geringere Stückgröße hat und länger abgelagert ist.
	Zu schwacher Durchzug.	Aschekasten reinigen. Die Rauchführung sowie den Rauchkanal sorgfältig reinigen. Rauchabzug prüfen: • Engstellen im Kamin? • zu viele Kurvenstücke • schlechte Wärmedämmung? • zu kleiner Querschnitt?
Rauch in der Umgebung. Schwierigkeiten, das Feuer am Brennen zu erhalten. Es ist schwierig, den Ofen auf Temperatur zu bekommen. Die Flamme reagiert nicht auf eine Änderung des Durchzugs. Verpuffungen während des Betriebs.	Zu schwacher Durchzug.	Den Aschekasten reinigen. Die Rauchführung sorgfältig reinigen. Den Rauchabzug reinigen (oder reinigen lassen). Rauchabzug prüfen: • Engstellen im Kamin? • zu viele Kurvenstücke • schlechte Wärmedämmung? • zu kleiner Querschnitt?
	Fehlende Luft in der Umgebung.	Eine geeignete Öffnung für die Luftzufuhr schaffen.
	Brennholz zu feucht oder zu dick.	Brennholz benutzen, dass eine geringere Stückgröße hat und länger abgelagert ist.
Der Brennstoff brennt zu rasch ab, unkontrollierte Verbrennung.	Zu starker Durchzug.	Den Durchzug des Rauchkanals mit einer sachgerechten Einrichtung reduzieren (z. B. Durchzugsregler)
Der Ofenthermometer zeigt nicht mehr den richtigen Wert an oder ist vergilbt. Die Griffe haben sich verformt. Bruch von Teilen in der Brennkammer.	Höherer Holzverbrauch als in diesem Handbuch vorgegeben. Unsachgemäßer Gebrauch des Gerätes. Keine oder mangelhafte Reinigung des Gerätes.	Wenden Sie sich bitte für die kostenpflichtige Instandsetzung des Gerätes an eine Kundendienststelle. Danach das Gerät unter Einhaltung sämtlicher Vorschriften so verwenden, wie es in diesem Handbuch beschrieben ist.
Es besteht die Neigung zur Kondensatbildung (Feuchtigkeit / Wasser im Aschekasten und unter dem Produkt). Die Temperatur im Ofen steigt nicht an.	Zu schwacher Durchzug	Rauchabzug prüfen
	Die Wärmeaufnahme der Anlage reicht nicht aus.	Alle Anlagenbereiche öffnen, weniger Holz aufgeben oder einen Zwischenspeicher installieren.
Die Temperatur im Ofen steigt nicht an.	Zu starker Durchzug.	Den Durchzug des Rauchkanals mit einer sachgerechten Einrichtung reduzieren (z. B. Durchzugsregler)

WENN DIE VORGESCHLAGENEN ABHILFEMASSNAHMEN DIE STÖRUNGEN NICHT BEHEBEN, RATEN WIR DAZU, SICH MIT EINEM FACHKUNDENDIENST IN VERBINDUNG ZU SETZEN.

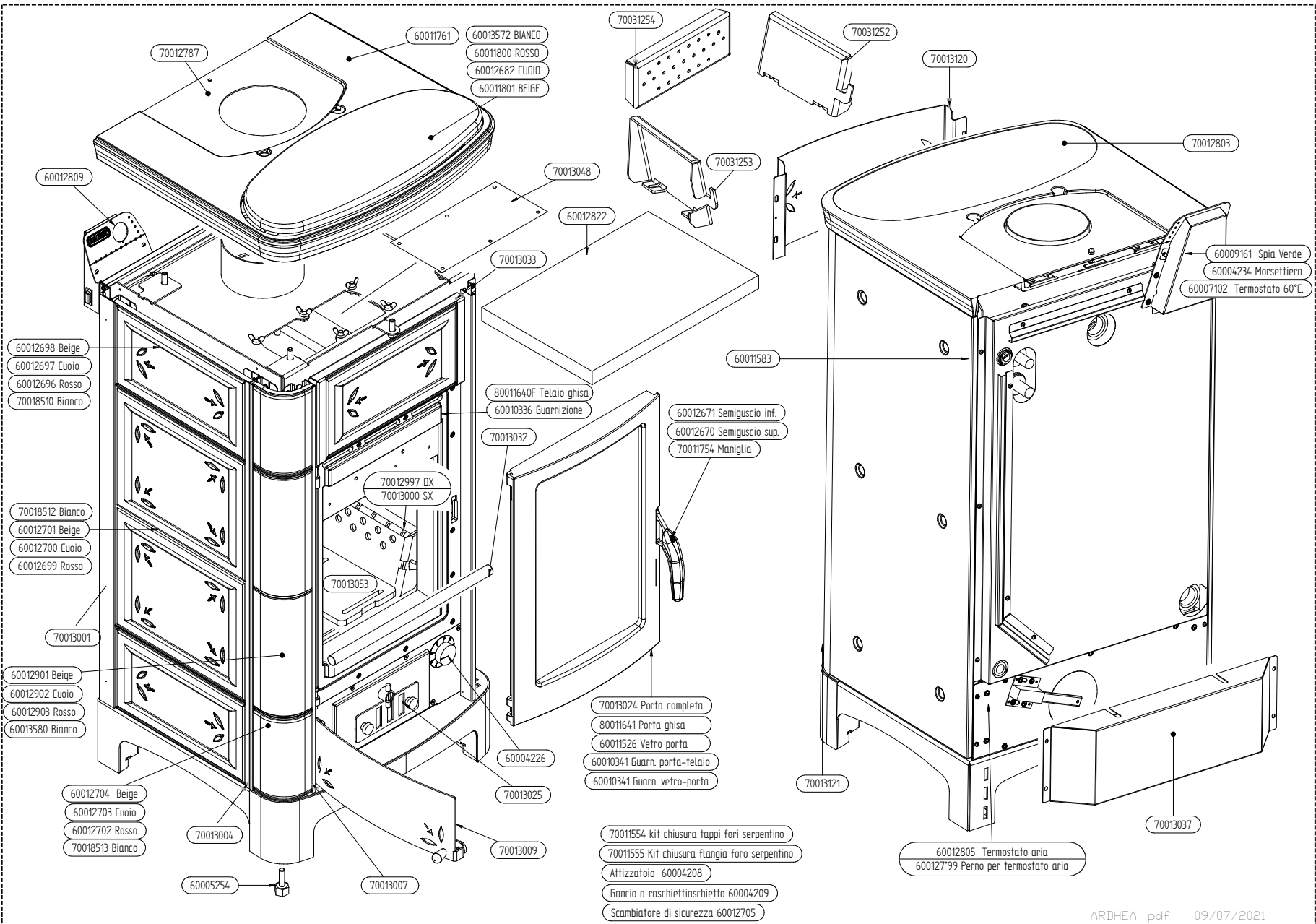

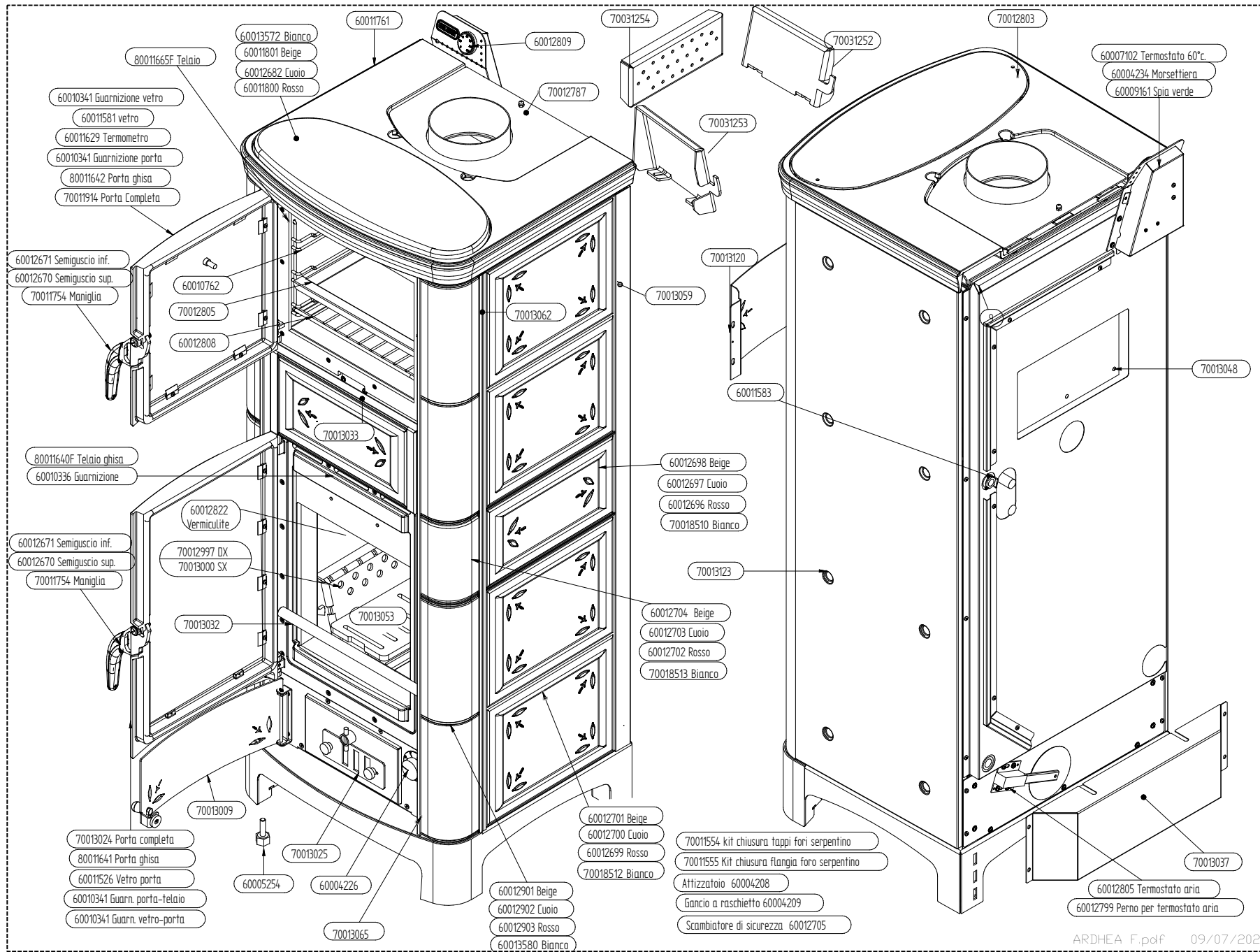

LEGENDA	LEGENDE
ARDHEA EVO5	ARDHEA EVO5
BIANCO	WEISS
ROSSO	ROT
CUOIO	LEDER
BEIGE	BEIGE
Telaio ghisa	Gusseisenrahmen
Guarnizione	Dichtung
Semiguscio inf.	Untere Halbschale
Semiguscio sup.	Obere Halbschale
Maniglia	Griff
DX	RE
SX	LI
Porta completa	Vollständige Tür
Porta ghisa	Gusseisentür
Vetro porta	Türglasscheibe
Guarn. Porta-telaio	Dichtung Tür - Rahmen
Guarn. Vetro-porta	Dichtung Glasscheibe-Tür
Kit chiusura tappi fori serpentino	Bausatz zum Schließen der in der Heizschlange vorhandenen Öffnungen mit Stopfen
Kit chiusura flangia foro serpentino	Bausatz zum Schließen der in der Heizschlange vorhandenen Öffnung mit einem Flansch
Attizzatoio	Schürhaken
Gancio a raschietto	Kratzerhaken
Scambiatore di sicurezza	Sicherheitswärmetauscher
Spia verde	Grüne Kontrolllampe
Morsettiera	Klemmenblock
Termostato 60°C	Thermostat 60°C
Termostato aria	Luftthermostat
Perno per termostato aria	Stift für Luftthermostat
ARDHEA-F EVO5	ARDHEA-F EVO5
BIANCO	WEISS
ROSSO	ROT
CUOIO	LEDER
BEIGE	BEIGE
Telaio	Rahmen
Guarnizione vetro	Glasdichtung
Vetro	Glasscheibe
Termometro	Thermometer
Guarnizione porta	Türdichtung
Porta ghisa	Gusseisentür
Porta completa	Vollständige Tür
Semiguscio inf.	Untere Halbschale
Semiguscio sup.	Obere Halbschale
Maniglia	Griff
Telaio ghisa	Gusseisenrahmen
Guarnizione	Dichtung
Vermiculite	Vermikulit
DX	RE
SX	LI
Porta completa	Vollständige Tür
Porta ghisa	Gusseisentür
Vetro porta	Türglasscheibe
Guarn. Porta-telaio	Dichtung Tür - Rahmen
Guarn. Vetro-porta	Dichtung Glasscheibe-Tür
Termostato 60°C	Thermostat 60°C
Morsettiera	Klemmenblock
Spia verde	Grüne Kontrolllampe
Kit chiusura tappi fori serpentino	Bausatz zum Schließen der in der Heizschlange vorhandenen Öffnungen mit Stopfen
Kit chiusura flangia foro serpentino	Bausatz zum Schließen der in der Heizschlange vorhandenen Öffnung mit einem Flansch
Attizzatoio	Schürhaken
Gancio a raschietto	Kratzerhaken
Scambiatore di sicurezza	Sicherheitswärmetauscher
Termostato aria	Luftthermostat
Perno per termostato aria	Stift für Luftthermostat



THERMOROSSI 
FireLoes

THERMOROSSI S.p.A.
Via Grumolo, 4 (Z.I.) 36011 Arsiero (VI) - ITALY
Fax 0445.741657 - www.thermorossi.com - info@thermorossi.it